

MODEL/MODÈLE
AOTRS304SB

AVIVA



Use and installation guide

Guide d'installation et d'utilisation

Over-the-range

Micro-ondes

Please read and follow all safety rules and operating instructions before using this product. Keep this guide for future reference.

Veillez lire attentivement les consignes de sécurité et les instructions de fonctionnement avant l'utilisation de ce produit. Conserver ce guide pour référence ultérieure.

Table of Contents

Table of Contents	2
Safety Information	2
Pre-Installation	3
Installation	6
Installation - Non-Vented Ductless	10
Installation - External Exhaust Ducting	14
Installation - Outside Back Exhaust (Horizontal Duct)	16
Installation - Outside Top Exhaust (Vertical Duct)	21
Pre-Operation	26
Service & Guarantee	27

Safety Information

SAVE THESE INSTRUCTIONS

This product requires a three-prong grounded outlet. The installer must perform a ground continuity check on the power outlet box before beginning the installation to ensure that the outlet box is properly grounded. If not properly grounded, or if the outlet box does not meet electrical requirements noted (under ELECTRICAL REQUIREMENTS), a qualified electrician should be employed to correct any deficiencies.



CAUTION: For personal safety, remove house fuse or open circuit breaker before beginning installation to avoid severe or fatal shock injury.



CAUTION: For personal safety, the mounting surface must be capable of supporting the cabinet load, in addition to the added weight of this 63-85 pound (28.5-38.5 kg) product, plus additional oven loads of up to 50 pounds (22.7 kg) or a total weight of 113-135 pounds (51.3-61.2 kg).



CAUTION: For personal safety, this product cannot be installed in cabinet arrangements such as an island or a peninsula. It must be mounted to BOTH a top cabinet AND a wall.



NOTE: For easier installation and personal safety, it is recommended that two people install this product.



IMPORTANT: PLEASE READ CAREFULLY. FOR PERSONAL SAFETY. THIS APPLIANCE MUST BE PROPERLY GROUNDED TO AVOID SEVERE OR FATAL SHOCK.

The power cord of this appliance is equipped with a three-prong (grounding) plug which mates with a standard three-prong (grounding) wall receptacle to minimize the possibility of electric shock hazard from this appliance.

You should have the wall receptacle and circuit checked by a qualified electrician to make sure the receptacle is properly grounded. Where a standard two-prong wall receptacle is encountered, it is very important to have it replaced with a properly grounded three-prong wall receptacle installed by a qualified electrician.

DO NOT UNDER ANY CIRCUMSTANCES CUT, DEFORM OR REMOVE ANY OF THE PRONGS FROM THE POWER CORD. DO NOT USE WITH AN EXTENSION CORD.

ELECTRICAL REQUIREMENTS

Product rating is 120 volts AC, 60 Hertz, 15 amps and 1.5 kilowatts. This product must be connected to a separate and dedicated supply circuit of the proper voltage and frequency. Wire size must conform to the requirements of the National Electrical Code or the prevailing local code for this kilowatt rating. The power supply cord and plug should be brought to a separate and dedicated 15- to 20-ampere branch circuit single grounded outlet. The outlet box should be located in the cabinet above the microwave oven. The outer box and supply circuit should be installed by a qualified electrician and conform to the National Electrical Code or the prevailing local code.

Pre-Installation

DAMAGE

- If the unit is damaged in shipment, return the unit to the store in which it was bought for repair or replacement.
- If the unit is damaged by the customer, repair or replacement is the responsibility of the customer.
- If the unit is damaged by the installer (if other than the customer), repair or replacement must be made by arrangement between customer and installer.

TOOLS REQUIRED

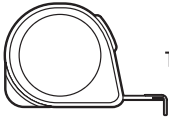

Tape measure

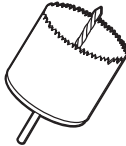

Hole saw



Stud finder or hammer



Level



Duct and masking tape

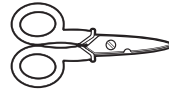

Scissors

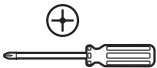

#1 Phillips screw driver

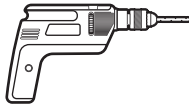

Electric drill

3/16 in.,
1/2 in., and
5/8 in. drill
bits

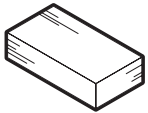

Filler wood blocks for recessed bottom cabinets

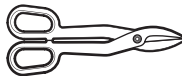

Tin snips



HARDWARE INCLUDED



NOTE: Hardware not shown to actual size.



AA

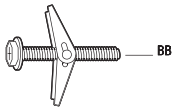

BB



CC

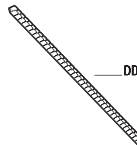

DD



EE



FF

Part	Description	Quantity
AA	Wood Screw (1/4 in. X 2 in.)	2
BB	Toggle Bolt and wing nut 3/16 in. X 3 in.	2
CC	Self-Aligning Machine Screw 1/4 in. 20 X 3 in.)	2
DD	Nylon Grommet for metal cabinets	1
EE	Housing Screw	2
FF	Washer	2

Pre-Installation (continued)

PACKAGE CONTENTS

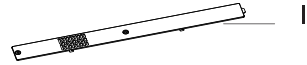
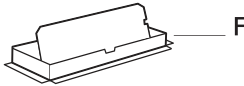
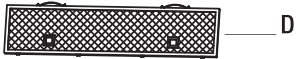
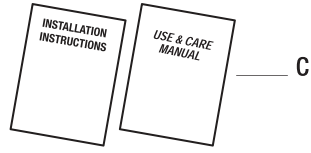

Part	Description	Quantity
A	Top Cabinet Template	1
B	Rear Wall Template	1
C	Manuals	2
D	Grease Filter (located on the bottom)	1
E	Charcoal Filter (located on the bottom)	1

Part	Description	Quantity
F	Exhaust adaptor	1
G	Glass Tray	1
H	Turntable Ring	1
I	Vent Cover (located in upper polyfoam)	1
J	Mounting Plate	1

Pre-Installation (continued)

MOUNTING SPACE

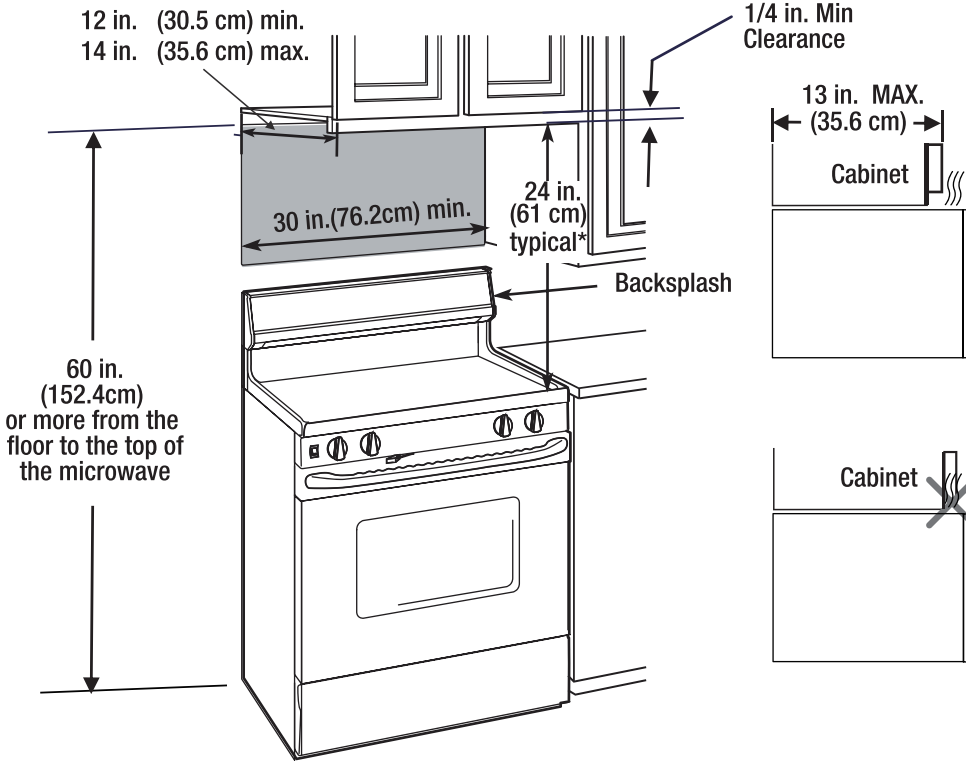

- *24 in. (61 cm) is typical for 60 in. (152.4 cm) installation height. Exact dimensions may vary depending on the type of range/cooktop in place.
- The space between the cabinets must be 30 in. (76.2 cm) wide and free of obstructions.
- If you are going to vent your microwave oven to the outside, see the External Exhaust Ducting section.
- When installing the microwave oven beneath smooth, flat cabinets, be careful to follow the instructions on the top cabinet template for power cord clearance.
- If the cabinet depth, including the cabinet doors, is more than 14 in., then the unit must be spaced out from wall using adequate materials supporting 150 lb to allow proper top vent air exhaust/intake.

1 Unpacking the box

- Remove the installation instructions, filters, glass tray and the small hardware bag. Do not remove the Styrofoam protecting the front of the oven.
- Fold back all four carton flaps fully against carton sides. Then carefully roll the oven and carton over onto the top side. The oven should be resting in the Styrofoam.
- Pull the carton up and off the oven.
- Remove and properly discard plastic bags.

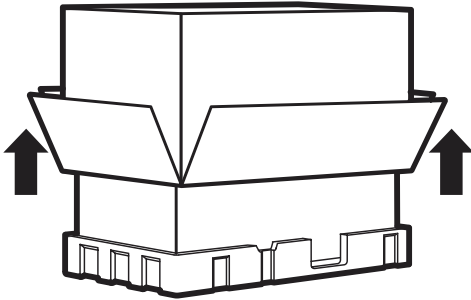

2 Finding the wall studs

- Find the studs, using one of the following methods:
 - Stud finder: a magnetic device which locates nails.
 - Use a hammer to tap lightly across the mounting surface to find a solid sound. This will indicate a stud location.
- After locating the stud(s), find the center by probing the wall with a small nail to find the edges of the stud. Then place a mark halfway between the edges. The center of any adjacent studs should be 16 in. (40.6 cm) or 24 in. (61 cm) from this mark.
- Draw a line down the center of the studs.



NOTE: The microwave must be connected to at least one wall stud.

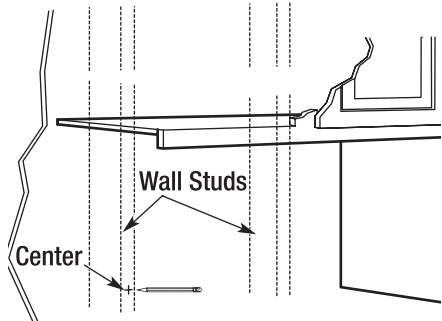

3 Determining wall plate location beneath flat bottom cabinets

- Draw a vertical line on the wall at the center of the 30 in. wide space. Tape the rear wall template (B) onto the wall matching the centerline and touching the bottom of the cabinet.

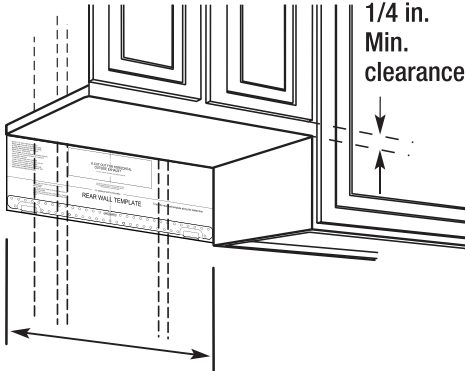

4 DETERMINING WALL PLATE LOCATION BENEATH FRAMED CABINETS

- Draw a vertical line on the wall at the center of the 30 in. space.
- Tape the rear wall template (B) onto the wall matching the centerline and touching the bottom cabinet frame.

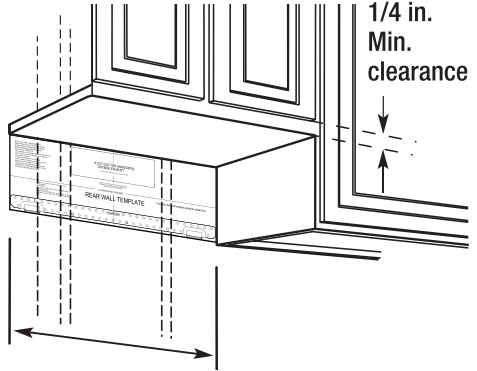

5 DETERMINING WALL PLATE LOCATION BENEATH FLAT BOTTOM CABINETS

- Draw a line on the back wall equal to the depth of the front overhang.
- Your cabinets may have decorative trim that interferes with the microwave installation. Remove the decorative trim to install the microwave properly and to make it level.

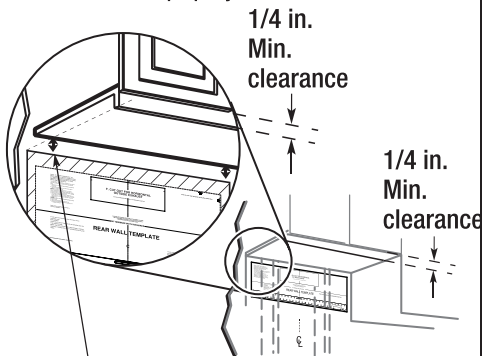

6 Leveling the microwave

- Use a level to make sure the cabinet bottom is level. If the cabinets have a front overhang only, with no back or side frame, install the mounting plate down the same distance as the front overhang depth. This will keep the microwave level.
- Measure the inside depth of the front overhang.
- Draw a horizontal line on the back wall an equal distance below the cabinet bottom as the inside depth of the front overhang.
- For this type of installation with front overhang only, align the mounting tabs with this horizontal line, not touching the cabinet bottom.

7 Aligning the wall plate

- Draw a vertical line on the wall at the center of the 30-in. wide space.
- Draw a horizontal line on the wall at the center of the rear wall template (B).
- Choose a wall stud located previously in Step 2.
- Drill a 3/16 in. hole into the wood stud.
- Drill a 5/8 in. hole for a toggle bolt (BB) in one other location (Hole A or Hole B).

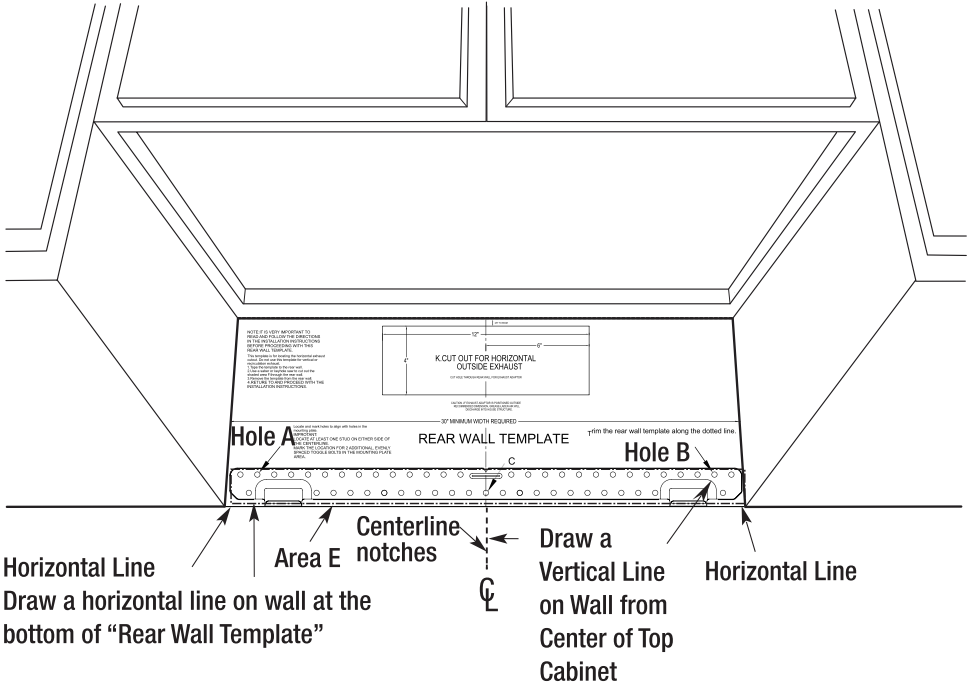

Installation (continued)

8 Determining Ventilation Type



NOTE: This microwave is shipped assembled for recirculating. Select the type of ventilation required for your installation and proceed to that section.

Recirculating (Non-Vented Ductless)

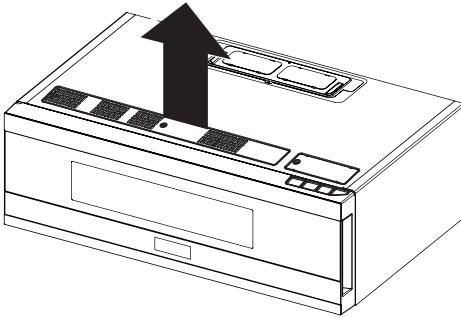

Models are shipped for recirculating exhaust. Some models have a disposable charcoal filter installed to help remove smoke and odors.

Outside Back Exhaust (Horizontal Duct)

Vent Cover in place for outside back exhaust

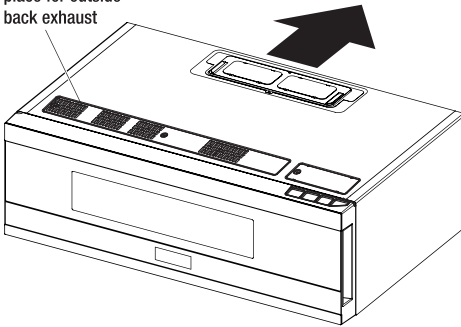

Outside Top Exhaust (Vertical Duct)



NOTE: This microwave is shipped assembled for recirculating. Select the type of ventilation required for your installation and proceed to that section.

Vent Cover in place for outside top exhaust

Adaptor in place for outside top exhaust

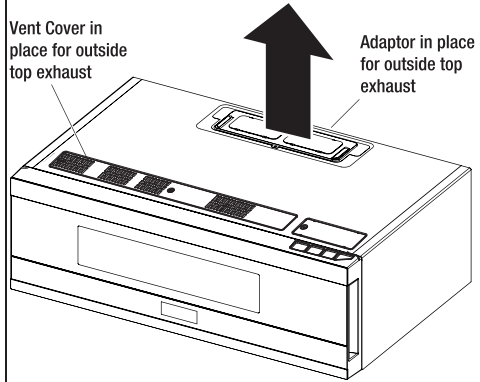

Installation - Non-Vented Ductless

1 Attaching the mounting plate to the wall



NOTE: Make sure the screws for the blower plate are securely tightened when they are reinstalled. This will help to prevent excessive vibration.

- Attach the mounting plate to the wall using toggle bolts and wing nuts (BB). At least one wood screw (AA) must be used to attach the mounting plate to a wall stud.



NOTE: If the cabinet depth including the cabinet doors is more than 13 inches, then the unit must be spaced out from the wall using adequate materials supporting 150 lb to allow proper top vent air exhaust/intake.

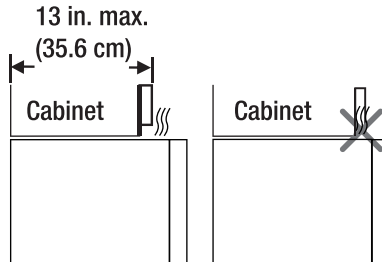

- Remove the wing nuts from the toggle bolts (BB).
- Insert the toggle bolts (BB) into the mounting plate through the holes designated to go into the drywall and reattach the wing nuts to 3/4 in. (19 mm) onto each toggle bolt (BB).

Spacing for Toggles More Than Wall Thickness

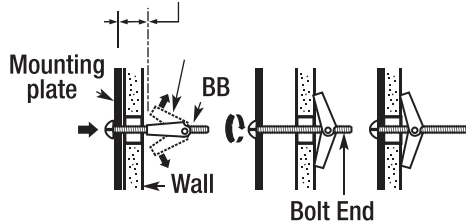

- Place the mounting plate against the wall and insert the wing nuts into the holes in the wall to mount the plate.



NOTE: Before tightening toggle bolts and wood screw, make sure the bottom of the mounting plate touches the bottom of the cabinet when pushed flush against the wall and that the plate is properly centered under the cabinet.



CAUTION: Be careful to avoid pinching fingers between the back of the mounting plate and the wall.

- Tighten all toggle bolts (BB). Pull the mounting plate away from the wall to help tighten the bolts.

2 Using top cabinet template for preparation of top cabinet

- Drill holes for the top support screws and a hole large enough for the power cord to fit through.
- Read the instructions on the top cabinet template (A).
- Tape top cabinet template (A) underneath the top cabinet.



CAUTION: Wear safety goggles when drilling holes in the cabinet bottom.



NOTE: Adjust top template accordingly if the microwave is being spaced out from the wall due to cabinet depth (including cabinet doors) of more than 13 in. Drill the holes, following the instructions on the top cabinet template.

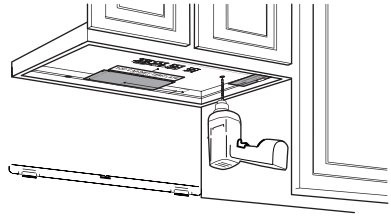

3 Checking blower plate

- Read the instructions on the top cabinet template (A).
- Tape top cabinet template (A) underneath the top cabinet.

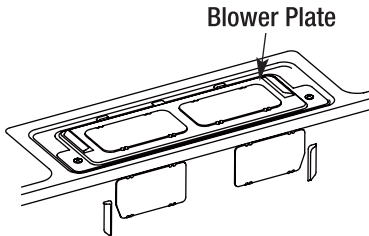

4 Checking vent cover

- Place the microwave in its upright position, with the top of the unit facing up.
- Check to see that the vent cover is correctly installed on the unit.

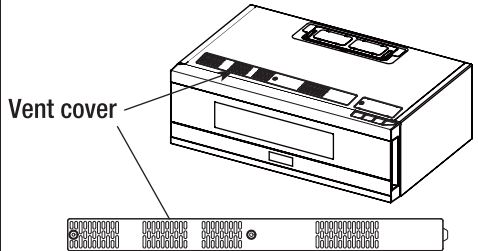

Installation - Non-Vented Ductless (continued)

5 Mounting the microwave oven



IMPORTANT: FOR EASIER INSTALLATION AND PERSONAL SAFETY, WE RECOMMEND THAT TWO PEOPLE INSTALL THIS MICROWAVE OVEN.



IMPORTANT: Do not grip or use the handle or heat shield during installation. Do not remove the cardboard spacers between the heat shield and door.



CAUTION: Please be aware of sharp edges and always wear protective gloves during installation.



NOTE: We recommend using filler blocks if the cabinet front hangs below the cabinet bottom shelf.



IMPORTANT: Do not grip or use the handle or heat shield during installation. Do not remove the cardboard spacers between the heat shield and door.

- Lift microwave, tilt it forward, and hook slots at back bottom edge onto four lower tabs of mounting plate.
- Rotate front of oven up against cabinet bottom.

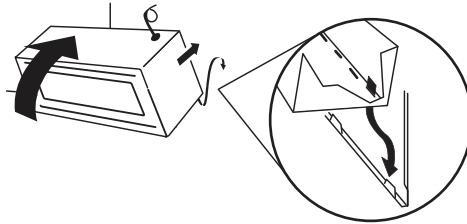

NOTE: When mounting the microwave oven, thread power cord through hole in bottom of top cabinet. Keep it tight throughout installation. Do not pinch cord or lift oven by pulling cord.

- Insert a self-aligning machine screw (CC) through previously drilled hole in the bottom of the top cabinet. Temporarily secure the oven by turning the screw at least two full turns after the threads have engaged. (It will be completely tightened later. Be sure to keep power cord tight. Be careful not to pinch the cord, especially when mounting flush to bottom of cabinet.)

Cabinet Front

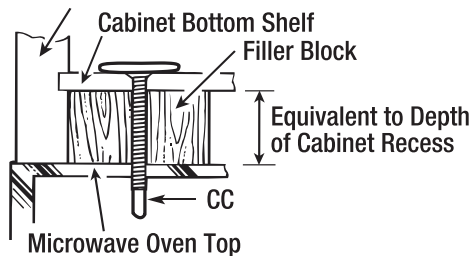

- Attach the microwave oven to the top cabinet.

5 Mounting the microwave oven (continued)

- Insert two self-aligning machine screws (CC) through outer top cabinet holes. Turn two full turns on each screw.

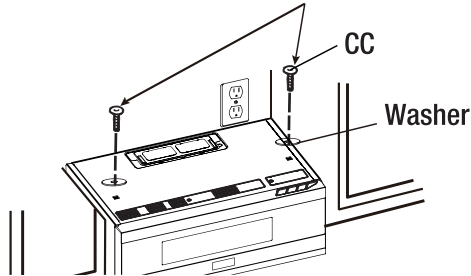

- Tighten the outer two screws to the top of the microwave oven. While tightening screws, hold the microwave oven in place against the wall and the top cabinet.

6 Installing filters

- Unplug microwave oven or disconnect power.
- Insert the charcoal filter (E) into the air inlet on the bottom of the microwave.
- Insert the grease filter (D) through two mounting holes in the side of the air inlet.



NOTE: You need to press the elastic buckle to install the grease filter.

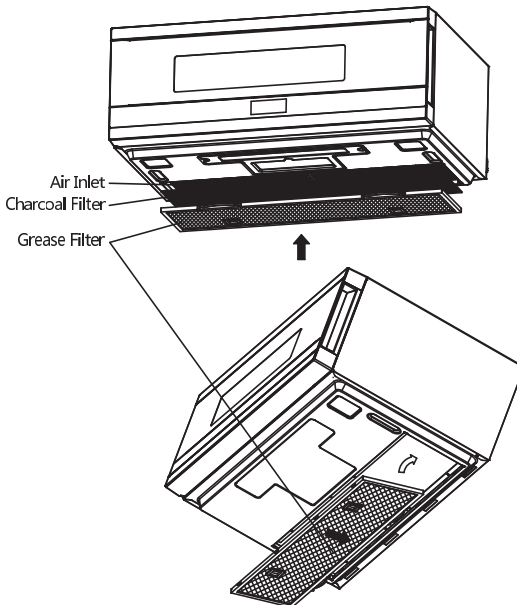

Installation - External Exhaust Ducting



NOTE: If you need to install ducts, note that the total duct length of 3-1/4 in. x 10 in. (8.2 x 25.4 cm) rectangular duct or 6 in. (15.2 cm) diameter round duct should not exceed 140 equivalent feet (42.7 m). Outside ventilation requires an EXTERNAL EXHAUST DUCT. Read the following carefully.



NOTE: It is important that venting be installed using the most direct route and with as few elbows as possible. This ensures clear venting of exhaust and helps prevent blockages. Also, make sure dampers swing freely and nothing is blocking the ducts.









MAXIMUM DUCT LENGTH

For satisfactory air movement, the total duct length of 3-1/4 in. x 10 in. (8.2 x 25.4 cm) rectangular duct or 6 in. (15.2 cm) diameter round duct should not exceed 140 equivalent feet (42.7 m).

Elbows, transitions, wall and roof caps, etc., present additional resistance to airflow and are equivalent to a section of straight duct which is longer than their actual physical size. When calculating the total duct length, add the equivalent lengths of all transitions and adaptors plus the length of all straight duct sections. The chart below shows you how to calculate total equivalent ductwork length using the approximate feet of equivalent length of some typical ducts.

EXHAUST CONNECTION

The exhaust adaptor has been designed to mate with a standard 3-1/4 in. x 10 in. (8.2 x 25.4 cm) rectangular duct. If a round duct is required, a rectangular-to-round transition adaptor must be used. A 6 in. (15.2 cm) diameter duct is acceptable to use.

Duct Pieces		Equivalent Length	X	Number Used	=	Equivalent Length
	Rectangular-to-Round Transition Adaptor*		X	()	=	ft or m
	Wall Cap		X	()	=	ft or m
	90° Elbow		X	()	=	ft or m
	45° Elbow		X	()	=	ft or m
	90° Elbow		X	()	=	ft or m
	90° Elbow		X	()	=	ft or m
	Roof Cap		X	()	=	ft or m
	Straight Duct 6 in. (15.2 cm) Round or 3-1/4 in. X 10 in. (8.2 x 25.4 cm) Rectangular		X	()	=	ft or m
Total Ductwork =						ft or m

Installation - External Exhaust Ducting (continued)





IMPORTANT: If a rectangular-to-round transition adaptor is used, the bottom corners of the damper will have to be cut to fit, using the tin snips, to allow free movement of the damper.

OUTSIDE TOP EXHAUST (EXAMPLE ONLY)

The following chart describes an example of one possible ductwork installation.



DUCT PIECES		EQUIVALENT LENGTH	X	NUMBER USED	=	EQUIVALENT LENGTH
	Roof Cap	24 ft (7.3 m)	X	()	=	24 ft (7.3 m)
	12 ft (3.6 m) Straight 6 in. (15.2 cm) Round	12 ft (3.6 m)	X	()	=	12 ft (3.6 m)
	Rectangular to Round Transition Adaptor*	5 ft (1.5 m)	X	()	=	5 ft (1.5 m)
Equivalent length of duct pieces are based on actual tests and reflect requirements for good venting performance with any vent hood.		Total Length		=	41 ft (12.5m)	





IMPORTANT: If a rectangular-to-round transition adaptor is used, the bottom corners of the damper will have to be cut to fit, using the tin snips, in order to allow free movement of the damper.

OUTSIDE BACK EXHAUST(EXAMPLE ONLY)

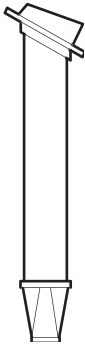
The following chart describes an example of one possible ductwork installation.



DUCT PIECES		EQUIVALENT LENGTH	X	NUMBER USED	=	EQUIVALENT LENGTH
	Wall Cap	40 ft (12.2 m)	X	(1)	=	40 ft (12.2 m)
	3 ft Straight 3-1/4 in. x 10 in. (8.2 x 25.4 cm) Rectangular	3 ft (0.9 m)	X	(1)	=	3 ft (0.9 m)
	90° Elbow	10 ft (3 m)	X	(2)	=	20 ft (3 m)
Equivalent length of duct pieces are based on actual tests and reflect requirements for good venting performance with any vent hood.		Total Length		=	63 ft (19.2m)	



IMPORTANT: For back exhaust, care should be taken to align exhaust with space between studs, or wall should be prepared at the time it is constructed by leaving enough space between the wall studs to accommodate exhaust.

Installation - Outside Back Exhaust (Horizontal Duct)

1 Preparing the rear wall for outside back exhaust

- Read the instructions on the rear wall template (B).
- Tape the rear wall template (B) to the rear wall.

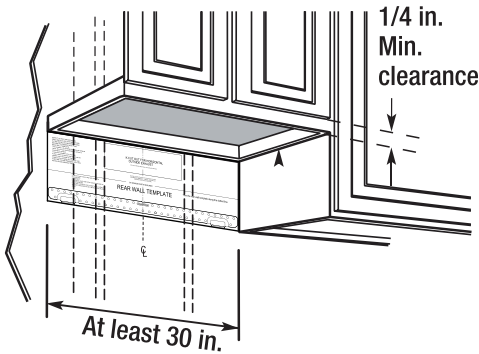

- Cut the opening, following the instructions on the rear wall template (B).

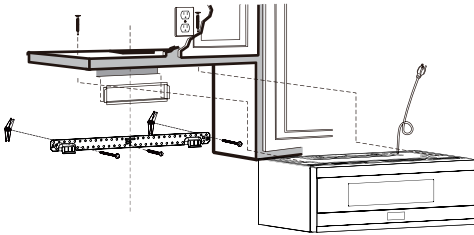

2 Attaching the mounting plate to the wall

- Attach the mounting plate to the wall using toggle bolts and wing nuts (BB).

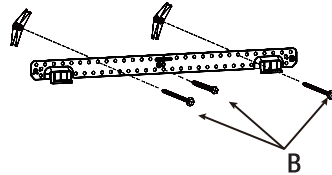

- At least one wood screw (AA) must be used to attach the mounting plate to a wall stud.



NOTE: If the cabinet depth including the cabinet doors is more than 13 in., then the unit must be spaced out from the wall using adequate materials supporting 150 lb to allow proper top vent air exhaust/intake.

13 in. max.
(35.6 cm)

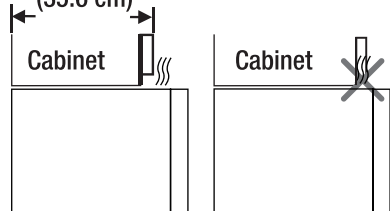

- Remove the wing nuts from the toggle bolts (BB).
- Insert the bolts into the mounting plate through the holes designated to go into the drywall and reattach the wing nuts to 3/4 in. (19 mm) onto each bolt.

Installation - Outside Back Exhaust (Horizontal Duct)

2 Attaching the mounting plate to the wall (continued)

Spacing for Toggles More Than Wall Thickness

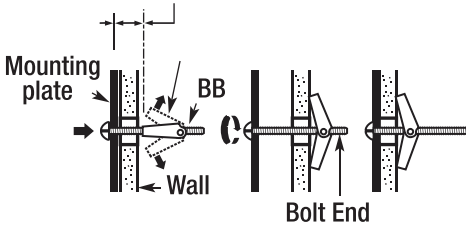

- Place the mounting plate against the wall and insert the wing nuts into the holes in the wall to mount the plate.



NOTE: Before tightening toggle bolts and wood screw, make sure the bottom of the mounting plate touches the bottom of the cabinet when pushed flush against the wall and that the plate is properly centered under the cabinet.



CAUTION: Be careful to avoid pinching fingers between the back of the mounting plate and the wall.

- Tighten all toggle bolts (BB). Pull the mounting plate away from the wall to help tighten the bolts.

3 Using top cabinet template for preparation of top cabinet

- Drill holes for the top support screws and a hole large enough for the power cord to fit through.
- Read the instructions on the top cabinet template (A).
- Tape the top cabinet template (A) underneath the top cabinet.



CAUTION: Wear safety goggles when drilling holes in the cabinet bottom.



NOTE: Adjust top template accordingly if the microwave is being spaced out from the wall due to cabinet depth (including cabinet doors) of more than 13 in. Drill the holes, following the instructions on the top cabinet template.

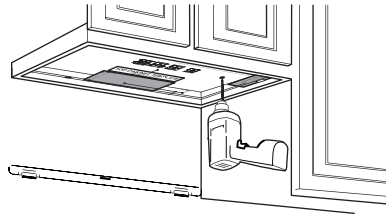

4 Checking blower plate

- Place the microwave in its upright position, with the top of the unit facing up.
- Check to see that the blower plate is correctly installed on the unit.

Blower Plate

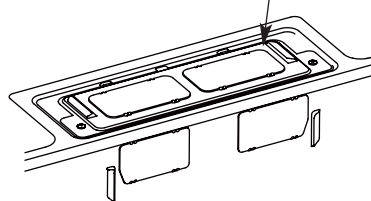

5 Installing exhaust adaptor for outside back exhaust

- Remove and save the housing screw.

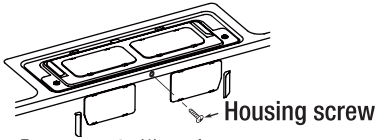

- Remove parts (1) as shown using snips or scissors.

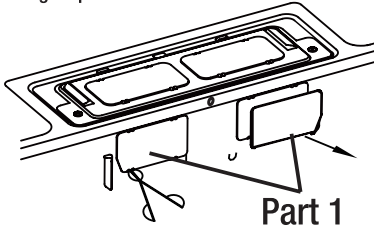

- Attach the exhaust adaptor (G) to the rear of the oven by sliding it into the guides at the top center of the back of the oven.

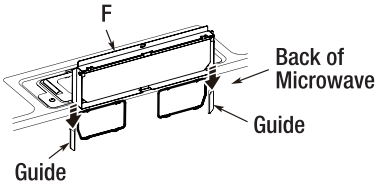

- Push in securely until it is in the lower blower motor screw. Take care to ensure that the damper hinge is installed so that it is at the top and that the damper swings freely.

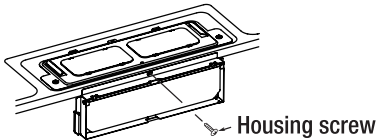

- Secure the adaptor to the microwave using the housing screw removed and saved earlier.

6 Replacing vent cover

- Place the microwave in its upright position, with the top of the unit facing up.
- Check to see that the vent cover is correctly installed on the unit.



NOTE: There are two types of vent covers for different exhaust modes. Vent cover A is for recirculating and was installed on the unit before shipment. Vent cover B is for outside exhaust and was located in upper polyfoam.

- Remove and save the vent cover screws.

Vent cover screws

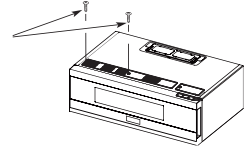

- Remove vent cover A.

Vent cover A

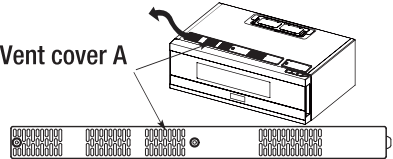

- Replace vent cover A with vent cover B.

Vent cover B

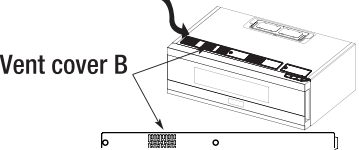

- Secure vent cover B to the microwave with vent cover screws removed and saved earlier.

Vent cover screws

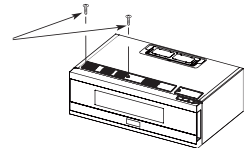

7 Mounting the microwave oven



IMPORTANT: FOR EASIER INSTALLATION AND PERSONAL SAFETY, WE RECOMMENDED THAT TWO PEOPLE INSTALL THIS MICROWAVE OVEN.



CAUTION: Please be aware of sharp edges and always wear protective gloves during installation.



IMPORTANT: Do not grip or use the handle or heat shield during installation. Do not remove the cardboard spacers between the heat shield and door.



NOTE: We recommend using filler blocks if the cabinet front hangs below the cabinet bottom shelf.

- Lift microwave, tilt it forward, and hook slots at back bottom edge onto four lower tabs of mounting plate.
- Rotate front of oven up against cabinet bottom.

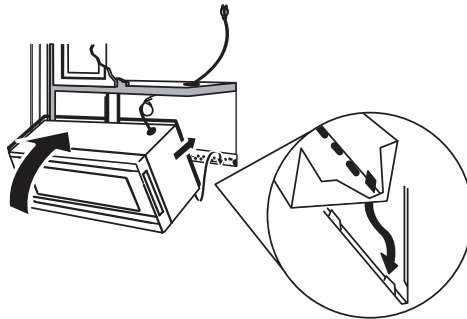

NOTE: When mounting the microwave oven, thread power cord through hole in bottom of top cabinet. Keep it tight throughout installation. Do not pinch cord or lift oven by pulling cord.

- Insert a self-aligning machine screw (CC) through previously drilled hole of the top cabinet bottom. Temporarily secure the oven by turning the screw at least two full turns after the threads have engaged. (It will be completely tightened later. Be sure to keep power cord tight. Be careful not to pinch the cord, especially when mounting flush to bottom of cabinet.

Cabinet Front

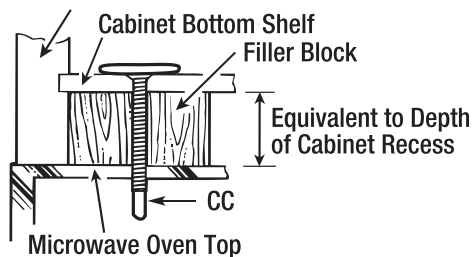

- Attach the microwave oven to the top cabinet.

8 Securing the microwave oven

- Insert two self-aligning screws (CC) through outer top cabinet holes. Turn two full turns on each screw.

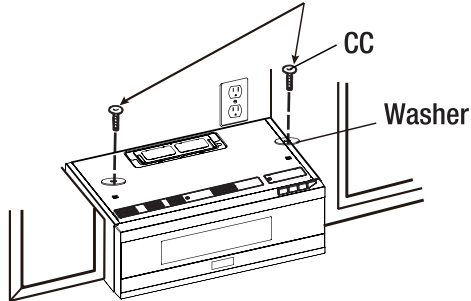

- Tighten the outer two screws to the top of the microwave oven. While tightening screws, hold the microwave oven in place against the wall and the top cabinet.

9 Installing filters

- Unplug microwave oven or disconnect power.
- Insert charcoal filter (E) into the air inlet on the bottom of the microwave.
- Insert grease filter (D) through two mounting holes in the side of air inlet.



NOTE: You need to press the elastic buckle to install the grease filter.

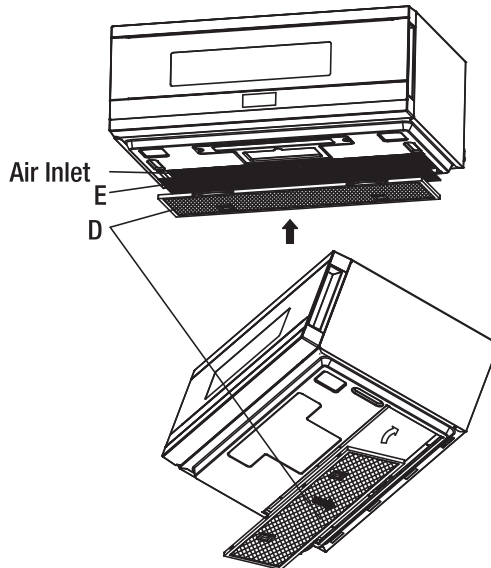

Installation - Outside Top Exhaust (Vertical Duct)

1 Attaching the mounting plate to the wall

- Attach the mounting plate to the wall using toggle bolts and wing nuts (BB).

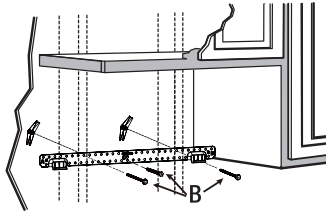

- At least one wood screw (AA) must be used to attach the mounting plate to a wall stud.



NOTE: If the cabinet depth including the cabinet doors is more than 13 in., then the unit must be spaced out from wall using adequate materials supporting 150 lb to allow proper top vent air exhaust/intake.

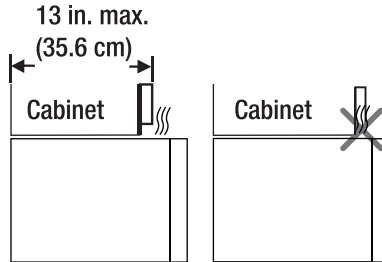

- Remove the wing nuts from the toggle bolts (BB).
- Insert the bolts into the mounting plate through the holes designated to go into the drywall and reattach the wing nuts to 3/4 in. (19 mm) onto each bolt.

Spacing for Toggles More Than Wall Thickness

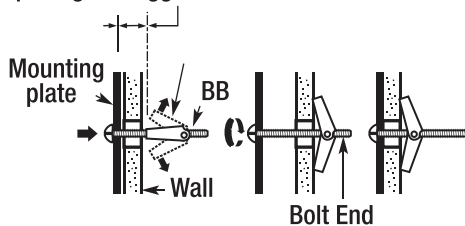

- Place the mounting plate against the wall and insert the wing nuts into the holes in the wall to mount the plate.



NOTE: Before tightening toggle bolts and wood screw, make sure the bottom of the mounting plate touches the bottom of the cabinet when pushed flush against the wall and that the plate is properly centered under the cabinet.



CAUTION: Be careful to avoid pinching fingers between the back of the mounting plate and the wall.

- Tighten all toggle bolts (BB). Pull the mounting plate away from the wall to help tighten the bolts.

Installation - Outside Top Exhaust (Vertical Duct)

2 Using top cabinet template for preparation of top cabinet

- Drill holes for the top support screws and a hole large enough for the power cord to fit through.
- Read the instructions on the top cabinet template (A).
- Tape the top cabinet template (A) underneath the top cabinet.

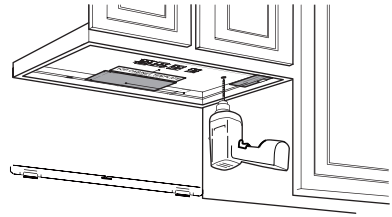

CAUTION: Wear safety goggles when drilling holes in the cabinet bottom.



NOTE: Adjust top template accordingly if the microwave is being spaced out from the wall due to cabinet depth (including cabinet doors) of more than 13 in. Drill the holes, following the instructions on the top cabinet template.

3 Attaching exhaust adaptor

- Attach the exhaust adaptor (F) to the top of the oven by sliding it into the guides of the blower plate.

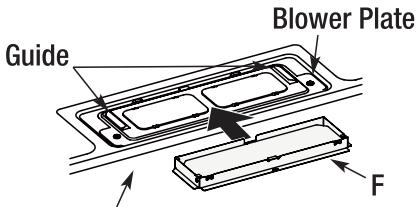

Back of Microwave

- Take care to assure that the damper hinge is installed so that the damper swings freely.
- Secure the exhaust adaptor (G) to the microwave with screw.

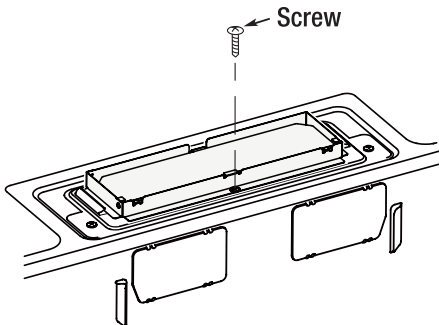

4 Checking for proper damper operation

- Make sure tape securing damper is removed and damper pivots easily before mounting microwave.
- You will need to make adjustments to assure proper alignment with your house exhaust duct after the microwave is installed.

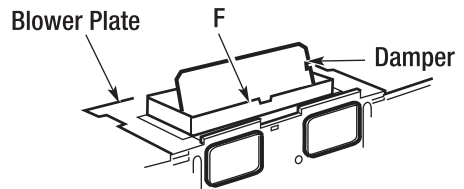

5 Replacing vent cover

- Place the microwave in its upright position, with the top of the unit facing up.
- Check to see that the vent cover is correctly installed on the unit.



NOTE: There are two types of vent cover for different exhaust modes. Vent cover A is for recirculating and was installed on the unit before shipment. Vent cover B is for outside exhaust and was located in upper polyfoam.

- Remove and save the vent cover screws.

Vent cover screws

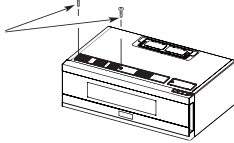

- Remove vent cover A.

Vent cover A

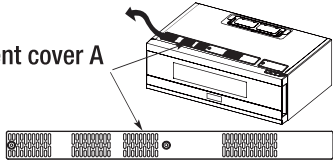

- Replace vent cover A with vent cover B.

Vent cover B

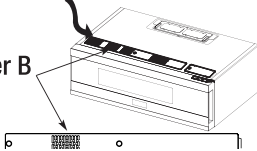

- Secure vent cover B to the microwave with vent cover screws removed and saved earlier.

Vent cover screws

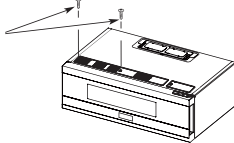

6 Mounting the microwave oven



IMPORTANT: FOR EASIER INSTALLATION AND PERSONAL SAFETY, WE RECOMMENDED THAT TWO PEOPLE INSTALL THIS MICROWAVE OVEN.



IMPORTANT: Do not grip or use the handle or heat shield during installation. Do not remove the cardboard spacers between the heat shield and door.



CAUTION: Please be aware of sharp edges and always wear protective gloves during installation.



NOTE: We recommend using filler blocks if the cabinet front hangs below the cabinet bottom shelf.

- Lift microwave, tilt it forward, and hook slots at back bottom edge onto four lower tabs of mounting plate.
- Rotate front of oven up against cabinet bottom.

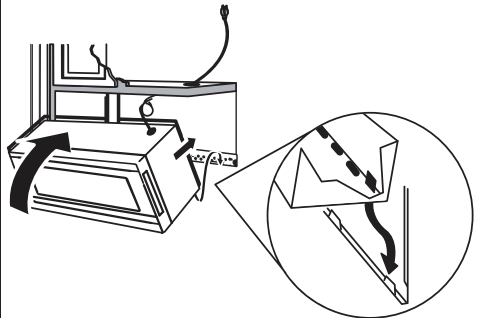

NOTE: When mounting the microwave oven, thread power cord through hole in bottom of top cabinet. Keep it tight throughout installation. Do not pinch cord or lift oven by pulling cord.

7 Securing the microwave

- Insert a self-aligning machine screw (CC) through previously drilled hole in the top cabinet bottom. Temporarily secure the oven by turning the screw at least two full turns after the threads have engaged. (It will be completely tightened later. Be sure to keep power cord tight. Be careful not to pinch the cord, especially when mounting flush to bottom of cabinet.

Cabinet Front

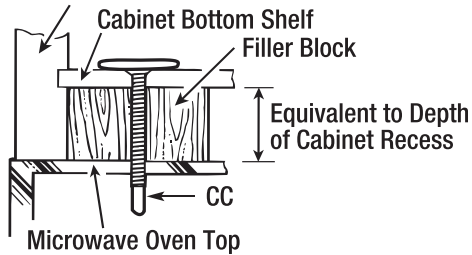

- Attach the microwave oven to the top cabinet.
- Insert two self-aligning screws (CC) through outer top cabinet holes. Turn two full turns on each screw.

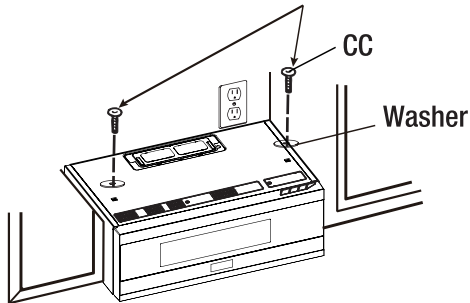

- Tighten the outer two screws to the top of the microwave oven. While tightening screws, hold the microwave oven in place against the wall and the top cabinet.

8 Installing filters (some models)

- Unplug microwave oven or disconnect power.
- Insert grease filter (E) through the two mounting holes in the side of the air inlet, bottom of the microwave. You need to press the elastic buckle to install the grease filter (E).



NOTE: To ensure good performance of airflow for outside back exhaust and outside top exhaust, no need to install the charcoal filter.

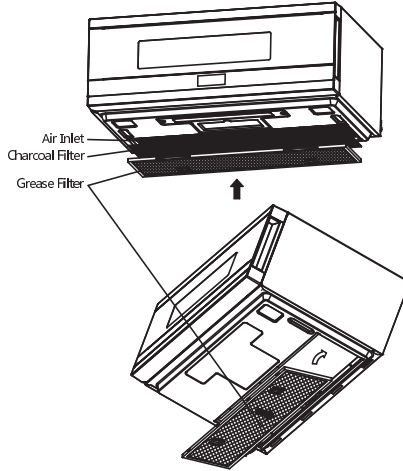

9 Adjusting the exhaust adaptor

- Open the top cabinet and adjust the exhaust adaptor (G) to connect to the house duct.

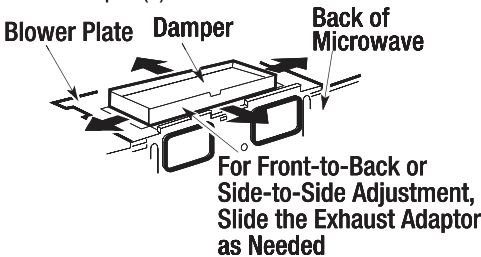

10 Connecting ductwork

- Extend the house duct down to connect to the exhaust adaptor (G).
- Seal exhaust duct joints using furnace duct tape for high temperature applications.

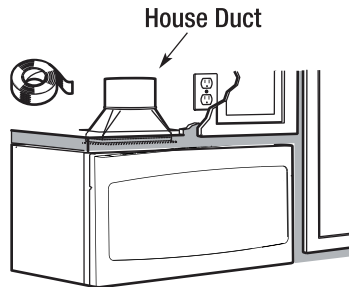

Service & Guarantee

This warranty is valid only within Canada.

Prior to installation, be sure to inspect this product in its entirety. Report any product damage or missing parts to the retailer within 48-hours of purchase and refrain from installing and/or using the product.

This warranty applies to products purchased as new and utilized exclusively in single-family residential settings. This warranty shall be void if it is found to have been improperly used, installed or modified. Furthermore, acts of God, alterations to the product, abuse, fire, flood, or installations not respecting local building codes will void this warranty. Any product that is found to have its serial number tag, altered or removed will see its warranty voided.

Warranty Duration: This product is warranted against any defect in materials or workmanship for the original purchaser for 12 months from the date of original purchase. A proof of purchase will be required for warranty service. During this initial warranty period the manufacturer will cover labor and replacement parts. During this warranty, the manufacturer may repair or replace, at its sole discretion any defective part.

The manufacturer may choose, at its sole discretion, to repair the product or authorize its return or replacement. In the event of a return authorization, the purchaser shall return the item to the retailer for credit of the purchase price.

If called for, an in-home repair will be scheduled during regular business hours in regions where service is available. For customers who are outside serviceable regions, it will be the customer's responsibility to ship or transport the product to and from a region where it can be serviced.

Exclusions:

Consumer replaceable parts such as light bulbs, filters and fuses are excluded from warranty coverage. This warranty does not allow recovery of incidental or consequential damages, including, without limitation, direct, indirect, incidental, special or consequential damages, personal injury/wrongful death, or lost profits, food loss due to product failure. This warranty also excludes rust on the interior or exterior of the unit as well as damages to the finish of appliance or home incurred during transportation or installation, including but not limited to floors, cabinets, walls, etc. Any damages caused by services performed by unauthorized Service Centers as well as the use of parts other than genuine parts or parts obtained from persons other than authorized Service Centers are also excluded from this warranty.

DISCLAIMER OF IMPLIED WARRANTIES; LIMITATION OF REMEDIES THE CUSTOMER'S SOLE AND EXCLUSIVE REMEDY UNDER THIS LIMITED WARRANTY SHALL BE REPAIR OR REPLACEMENTS AS PROVIDED HERE. CLAIMS BASED ON IMPLIED WARRANTIES, INCLUDING WARRANTIES OF MERCHANTABILITY OR FITNESS FOR A PARTICULAR PURPOSE, ARE LIMITED TO ONE YEAR OR THE SHORTEST PERIOD ALLOWED BY LAW, EXCEPT THOSE LESS THAN ONE YEAR. **The DISTRIBUTOR AND SERVICE CENTER SHALL NOT BE LIABLE FOR CONSEQUENTIAL OR INCIDENTAL DAMAGES SUCH AS PROPERTY DAMAGE AND INCIDENTAL EXPENSES RESULTING FROM ANY BREACH OF THIS WRITTEN LIMITED WARRANTY OR ANY IMPLIED WARRANTY. SOME PROVINCES DO NOT ALLOW THE EXCLUSION OR LIMITATION OF INCIDENTAL OR CONSEQUENTIAL DAMAGES, OR LIMITATIONS ON THE DURATION OF IMPLIED WARRANTIES, SO THESE LIMITATIONS OR EXCLUSIONS MAY NOT APPLY TO YOU. THIS WRITTEN WARRANTY GIVES YOU SPECIFIC LEGAL RIGHTS. YOU MAY ALSO HAVE OTHER RIGHTS THAT VARY FROM PROVINCE TO PROVINCE.**

For questions, service or to order replacement filters, fuses, and light bulbs, please call:

Distinctive Appliances at 1-800-561-7265.

MODEL/MODÈLE
AOTRS304SB

AVIVA



Use and installation guide

Guide d'installation et d'utilisation

Over-the-range

Micro-ondes

Please read and follow all safety rules and operating instructions before using this product. Keep this guide for future reference.

Veillez lire attentivement les consignes de sécurité et les instructions de fonctionnement avant l'utilisation de ce produit. Conserver ce guide pour référence ultérieure.

Table des Matières

Table des Matières	2	Installation - Échappement arrière	
Informations de sécurité	2	extérieur (Conduit horizontal)	16
Préinstallation	3	Installation - Échappement supérieur	
Installation	6	extérieur (Conduit vertical)	21
Installation - Non ventilé, sans conduit	10	Pré-fonctionnement	26
Installation - Conduit d'échappement		Service & Garantie.....	27
extérieur	14		

Informations de sécurité

GARDEZ CES INSTRUCTIONS

Ce produit nécessite une prise de courant à trois broches mise à la terre. L'installateur doit vérifier la continuité de la mise à la terre de la boîte de prise de courant avant de commencer l'installation pour s'assurer que la boîte de prise de courant est correctement mise à la terre. Si la mise à la terre n'est pas correcte ou que la boîte de prise de courant ne répond pas aux exigences électriques indiquées (dans la section EXIGENCES ÉLECTRIQUES), un électricien qualifié doit être employé pour corriger les déficiences.



MISE EN GARDE : Pour assurer la sécurité personnelle, le fusible doit être retiré ou le disjoncteur doit être déclenché avant de commencer l'installation afin d'éviter tout choc électrique grave ou fatal.



MISE EN GARDE : Pour assurer la sécurité personnelle, la surface de montage doit être capable de supporter la charge de l'armoire, et en plus du poids supplémentaire de ce produit de 63 - 85 livres (28,5 - 38,5 kg), les charges supplémentaires du four allant jusqu'à 50 livres (22,7 kg) ou un poids total de 113 - 135 livres (51,3 - 61,2 kg).



MISE EN GARDE : Pour assurer la sécurité personnelle, ce produit ne peut pas être installé dans une armoire telle qu'une île ou une péninsule. Il doit être monté À LA FOIS dans une armoire supérieure ET sur le mur.



REMARQUE : Pour faciliter l'installation et assurer la sécurité personnelle, il est recommandé d'installer ce produit par deux personnes.



IMPORTANT : VEUILLEZ LIRE CES INSTRUCTIONS ATTENTIVEMENT. POUR ASSURER LA SÉCURITÉ PERSONNELLE, CET APPAREIL DOIT ÊTRE CORRECTEMENT MIS À LA TERRE POUR ÉVITER TOUT CHOC ÉLECTRIQUE GRAVE OU FATAL.

Le cordon d'alimentation de cet appareil est équipé d'une fiche à trois broches (mise à la terre) qui s'adapte à une prise murale à trois broches (mise à la terre) standard afin de minimiser tout risque de choc électrique causé par cet appareil.

Vous devez faire vérifier la prise murale et le circuit par un électricien qualifié pour vous assurer que la prise est correctement mise à la terre. En cas de prise murale à double broche standard, il est très important de demander à un électricien de la remplacer par une prise murale à trois broches correctement mise à la terre.

NE COUPEZ, NI NE DÉFORMEZ OU RETIREZ PAS EN AUCUN CAS L'UNE DES BROCHES DU CORDON D'ALIMENTATION. N'UTILISEZ PAS DE RALLONGE.

EXIGENCES ÉLECTRIQUES

La valeur nominale du produit est de 120 V CA, 60 Hz, 15 A et 1,5 KW. Ce produit doit être connecté à un circuit d'alimentation séparé et dédié ayant une tension et une fréquence appropriées. La taille du fil doit répondre aux exigences du Code national de l'électricité ou du code local en vigueur pour cette puissance en kilowatts. Le cordon d'alimentation et la fiche doivent être raccordés à une prise de courant séparée et dédiée, de 15 - 20 A, avec mise à la terre. La boîte de prise de courant doit être placée dans l'armoire au-dessus du four à micro-ondes. La boîte de prise de courant et le circuit d'alimentation doivent être installés par un électricien qualifié et répondent aux exigences du Code national de l'électricité ou du code local en vigueur.

Préinstallation

DOMMAGES

- Si l'appareil est endommagé lors de l'expédition, renvoyez-le au magasin dans lequel il a été acheté pour réparation ou remplacement.
- Si l'appareil est endommagé par le client, la réparation ou le remplacement est à la charge du client.
- Si l'appareil est endommagé par l'installateur (autre que le client), la réparation ou le remplacement doit faire l'objet d'un accord entre le client et l'installateur.

OUTILS NÉCESSAIRES

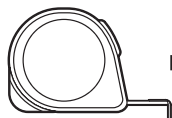

Mètre ruban

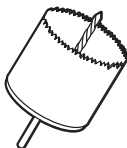

Scie à trous



Détecteur de montants ou marteau



Niveau



Conduit et ruban de marquage

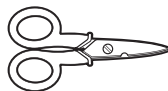

Ciseaux

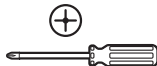

Tournevis cruciforme n°1

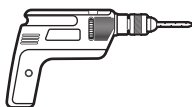

Perceuse électrique

Mèches de 3/16 po., 1/2 po. et 5/8 po.

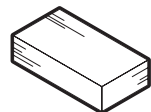

Blocs de bois de remplissage pour les armoires inférieures encastrées

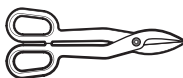

Cisailles à étain



ACCESSOIRES INCLUS



REMARQUE : Accessoires non illustrés à la taille réelle.

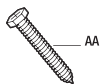

AA

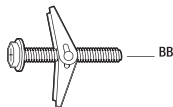

BB



CC

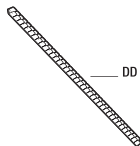

DD



EE



FF

Pièce	Description	Quantité
AA	Vis à bois (1/4" X 2")	2
BB	Boulon à bascule et écrou à ailettes 3/16 po. X 3 po.	2
CC	Vis mécanique auto-alignante 1/4 po. 20 X 3 po.)	2
DD	Passe-fil en nylon pour les armoires métalliques	1
EE	Vis de logement	2
FF	Rondelle	2

Préinstallation (suite)

CET APPAREIL CONTIENT

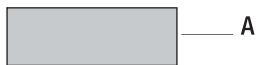

A

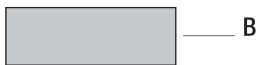

B



C



D



E

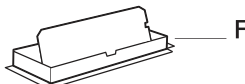

F



G

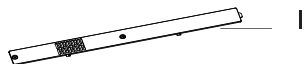

I



H



J

Pièce	Description	Quantité
A	Gabarit d'armoire supérieure	1
B	Gabarit de paroi arrière	1
C	Manuels	2
D	Filtres à graisse (Situé sur le fond)	1
E	Filtres à charbon (Situé sur le fond)	1

Pièce	Description	Quantité
F	Adaptateur d'échappement	1
G	Plateau En Verre	1
H	Anneau de plaque tournante	1
I	Couvercle d'évent (situé dans la partie supérieure de mousse de polyimide)	1
J	Plaque de montage	1

Préinstallation (suite)

ESPACE DE MONTAGE

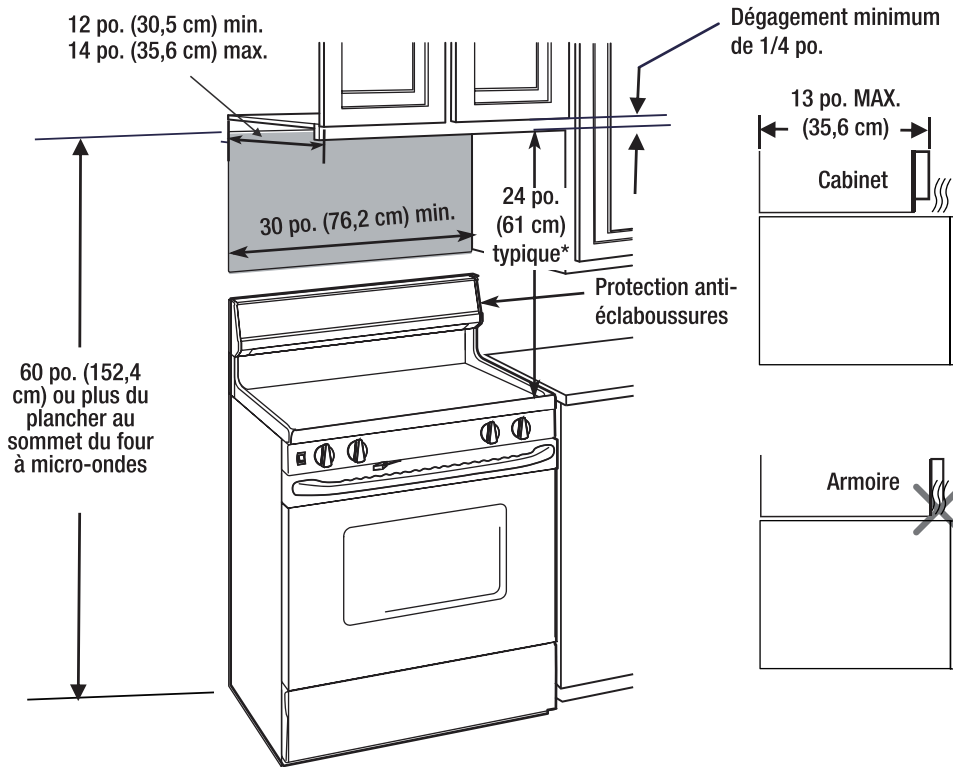

- *24 po. (61 cm) est typique pour une hauteur d'installation de 60 po. (152,4 cm). Les dimensions exactes peuvent varier selon le type de cuisinière / table de cuisson en place.
- L'espace entre les armoires doit avoir une largeur de 30 po. (76,2 cm) et être exempt d'obstructions.
- Si vous prévoyez de ventiler votre four à micro-ondes vers l'extérieur, reportez-vous à la section Conduits d'échappement externe.
- Lorsque le four à micro-ondes est installé sous une armoire plate et lisse, veillez à suivre les instructions sur le gabarit de l'armoire supérieure pour le dégagement du cordon d'alimentation.
- Si la profondeur de l'armoire, y compris les portes de l'armoire, est supérieure à 14 po., l'appareil doit être séparé du mur avec des matériaux adéquats de 150 lb pour permettre l'évacuation / l'admission d'air appropriée de l'évent supérieur.

1 Déballage de la boîte

- ❑ Retirez les instructions d'installation, les filtres, le plateau en verre et le petit sac de matériel. Ne retirez pas la mousse de polystyrène l'avant du four.
- ❑ Repliez complètement les 4 rabats du carton contre les côtés du carton. Ensuite, faites rouler soigneusement le four et le carton sur le côté supérieur. Le four doit être laissé dans la mousse de polystyrène.
- ❑ Tirez le carton vers le haut et hors du four.
- ❑ Retirez les sacs en plastique et jetez-les correctement.

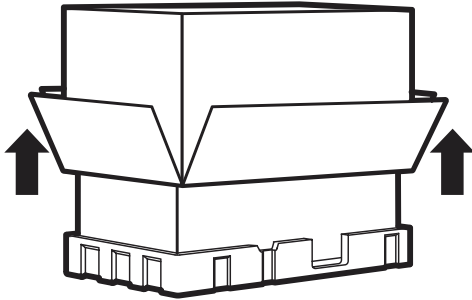

2 Localisation des montants du mur

- ❑ Trouvez les montants selon une des méthodes suivantes :
- ❑ Détecteur de montants : un dispositif magnétique servant à localiser les montants.
- ❑ Tapez légèrement sur la surface de montage avec un marteau pour trouver un son solide. Cela indiquera la position d'un montant.
- ❑ Une fois le(s) montant(s) localisé(s), trouvez le centre en sondant le mur avec un petit clou pour trouver les bords du montant. Ensuite, placez une marque à mi-chemin entre les bords. Le centre de tout montant adjacent doit être à 16 po. (40,6 cm) ou 24 po. (61 cm) de cette marque.
- ❑ Tracez une ligne au centre des montants.



REMARQUE : Le four à micro-ondes doit être relié à au moins un montant du mur.

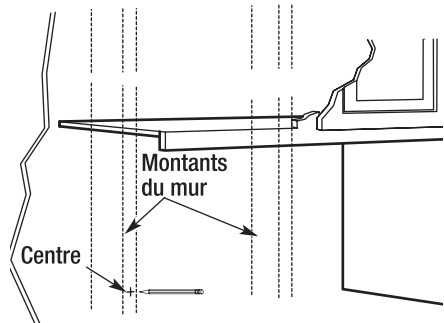

3 Détermination de la position de la plaque murale sous les armoires à fond plat

- Tracez une ligne verticale sur le mur au centre de l'espace de 30 po. de large. Fixez le gabarit de paroi arrière sur le mur (B) en le faisant adapter à la ligne centrale et toucher le fond de l'armoire.

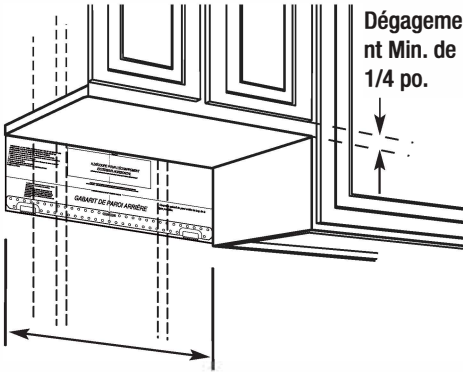

4 DÉTERMINATION DE LA POSITION DE LA PLAQUE MURALE SOUS LES ARMOIRES À CADRE

- Tracez une ligne verticale sur le mur au centre de l'espace de 30 po.
- Fixez le gabarit de paroi arrière sur le mur (B) en l'alignant sur la ligne centrale et le cadre de l'armoire inférieure.

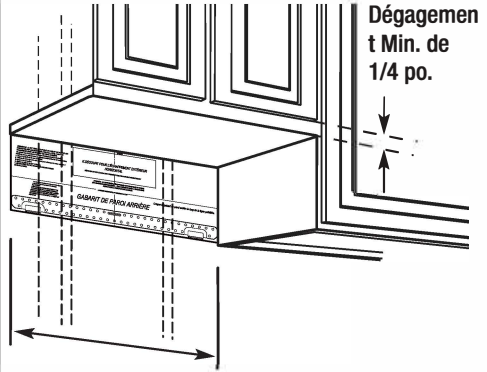

5 DÉTERMINATION DE LA POSITION DE LA PLAQUE MURALE SOUS LES ARMOIRES À FOND PLAT

- Tracez une ligne sur le mur arrière égale à la profondeur du porte-à-faux avant.
- Vos armoires peuvent comporter des garnitures décoratives qui gênent l'installation du four à micro-ondes. Retirez les garnitures décoratives pour installer correctement le four à micro-ondes et pour le mettre à niveau.

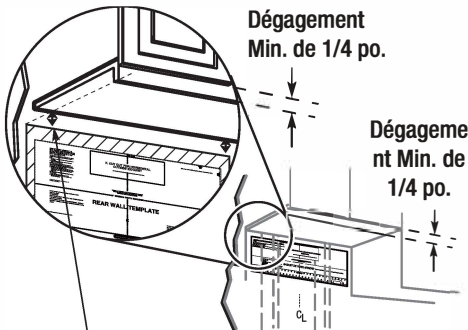

6 Mise à niveau du four à micro-ondes

- Utilisez un niveau pour garantir que le fond de l'armoire est de niveau. Si les armoires ont un porte-à-faux uniquement, sans cadre arrière ou latéral, installez la plaque de montage à la même distance que la profondeur du porte-à-faux. Cela permettra de maintenir le micro-ondes de niveau.
- Mesurez la profondeur intérieure du porte-à-faux avant.
- Tracez une ligne horizontale sur la paroi arrière à distance égale sous l'armoire comme la profondeur interne du porte-à-faux.
- Pour ce type d'installation avec porte-à-faux avant uniquement, alignez les pattes de fixation avec cette ligne horizontale, sans toucher le fond de l'armoire.

7 Alignement de la plaque murale

- Tracez une ligne verticale sur le mur au centre de l'espace de 30 po. de large.
- Tracez une ligne horizontale sur le mur au centre du gabarit de paroi arrière (B).
- Choisissez un montant mural localisé précédemment à l'Étape 2.
- Percez un trou de 3/16 po. dans le montant en bois.
- Percez un trou de 5/8 po. pour le boulon à bascule (BB) dans une autre position (Trou A ou Trou B).

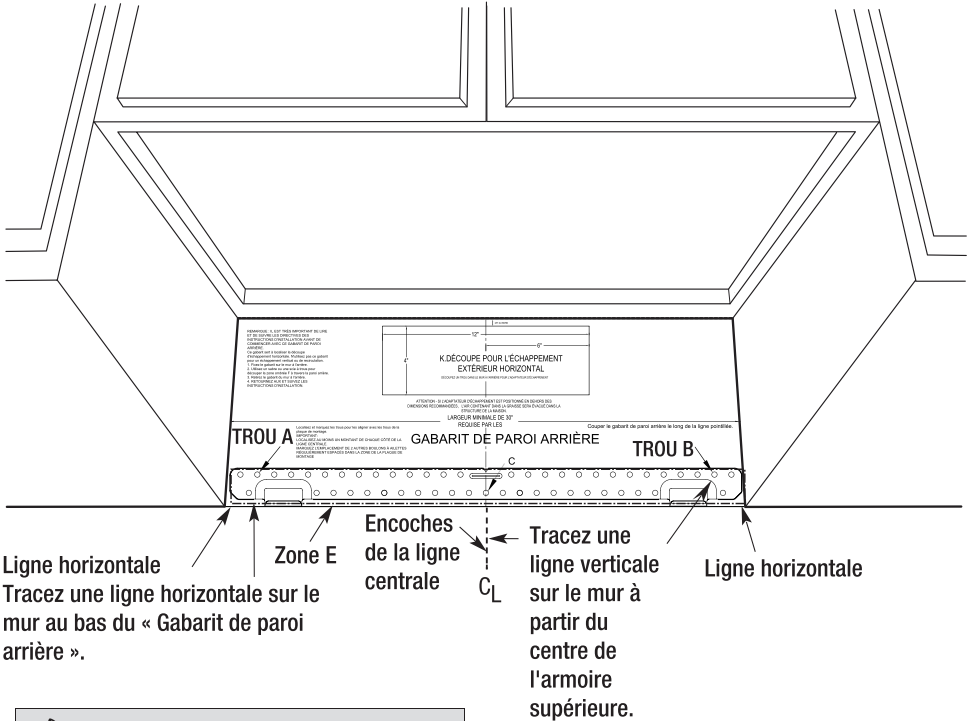

8 Détermination du Type de Ventilation



REMARQUE : Ce four à micro-ondes est livré à l'état assemblé pour la recirculation. Sélectionnez le type de ventilation requis pour votre installation et passez à cette section.

Recirculation (non ventilé, sans conduit)

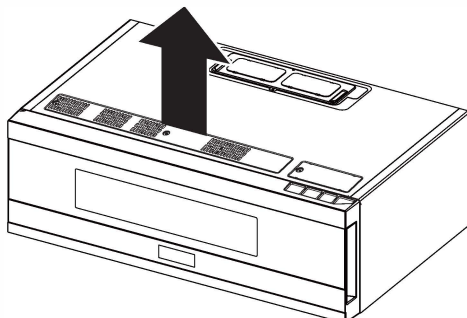

Les modèles permettent un échappement par recirculation. Certains modèles sont équipés d'un filtre à charbon jetable pour aider à éliminer la fumée et les odeurs.

Évacuation arrière extérieure (Conduit horizontal)

Couvercle d'évent en place pour l'échappement arrière extérieur

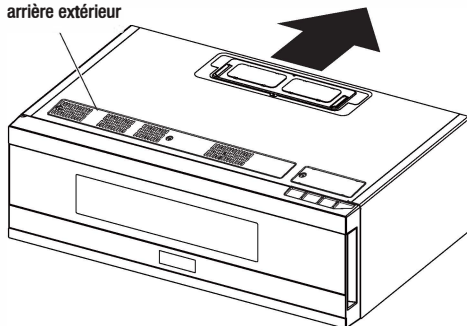

Échappement supérieur extérieur (Conduit vertical)



REMARQUE : Ce four à micro-ondes est livré à l'état assemblé pour la recirculation. Sélectionnez le type de ventilation requis pour votre installation et passez à cette section.

Couvercle d'évent en place pour l'échappement supérieur extérieur



Adaptateur en place pour l'échappement supérieur extérieur

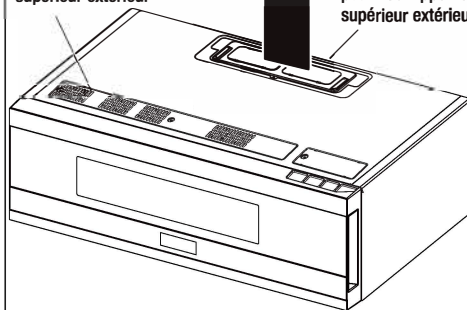

1 Fixation de la plaque de montage au mur



REMARQUE : Assurez-vous que les vis de la plaque de soufflage sont bien serrées lorsqu'elles sont réinstallées. Cela permettra d'éviter les vibrations excessives.

- Fixez la plaque de montage au mur à l'aide de boulons à bascule et d'écrous à ailettes (BB). Au moins une vis à bois (AA) doit être utilisée pour fixer la plaque à un montant du mur.



REMARQUE : Si la profondeur de l'armoire (y compris les portes de l'armoire) est supérieure à 13 poches, l'appareil doit être séparé du mur avec des matériaux adéquats de 150 lb pour permettre l'évacuation / l'admission d'air appropriée de l'évent supérieur.

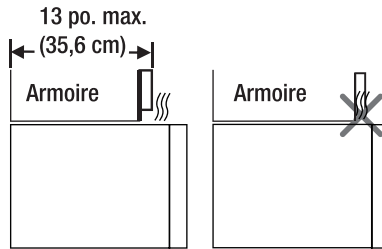

- Retirez les écrous à ailettes des boulons à bascule (BB).
- Insérez les boulons (BB) dans la plaque de montage par les trous prévus pour pénétrer dans la plaque de plâtre et fixez à nouveau les écrous à ailettes à 3/4 po. (19 mm) sur chaque boulon (BB).

Espacement des bascules supérieur à l'épaisseur du mur

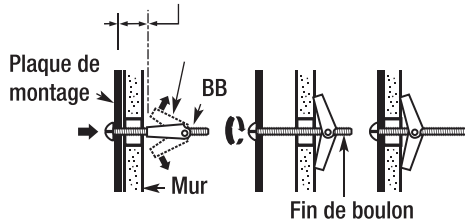

- Placez la plaque de montage contre le mur et insérez les écrous à ailettes dans les trous du mur pour monter la plaque.



REMARQUE : Avant de serrer les boulons à ailettes et la vis à bois, assurez-vous que le bas de la plaque de montage touche le fond de l'armoire lorsqu'elle est poussée contre le mur et que la plaque est correctement centrée sous l'armoire.



MISE EN GARDE : Veillez à ne pas pincer les doigts entre l'arrière de la plaque de montage et le mur.

- Serrez tous les boulons à bascule (BB). Éloignez la plaque de montage du mur pour aider à serrer les boulons.

2 Utilisation du gabarit d'armoire supérieure pour la préparation de l'armoire supérieure

- ❑ Percez des trous pour les vis du support supérieur et un trou suffisamment grand pour que le cordon d'alimentation puisse y passer.
- ❑ Lisez les instructions sur le gabarit d'armoire supérieure (A).
- ❑ Collez le gabarit d'armoire supérieure (A) sous l'armoire supérieure.



MISE EN GARDE : Portez des lunettes de sécurité lors du perçage des trous au fond de l'armoire.



REMARQUE : Ajustez le gabarit supérieur en conséquence si le four à micro-ondes est séparé du mur en raison d'une profondeur d'armoire (y compris les portes de l'armoire) de plus de 13 po.. Percez les trous en suivant les instructions du gabarit d'armoire supérieure.

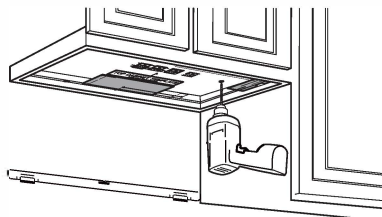

3 Vérification de la plaque de soufflage

- ❑ Lisez les instructions sur le gabarit d'armoire supérieure (A).
- ❑ Collez le gabarit d'armoire supérieure (A) sous l'armoire supérieure.

Plaque de soufflage

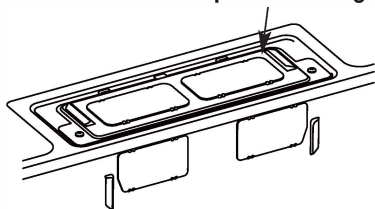

4 Vérification du couvercle de ventilation

- ❑ Placez le four à micro-ondes en position verticale avec le haut de l'appareil vers le haut.
- ❑ Vérifiez que le couvercle d'évent est correctement installé sur l'appareil.

Couvercle d'évent

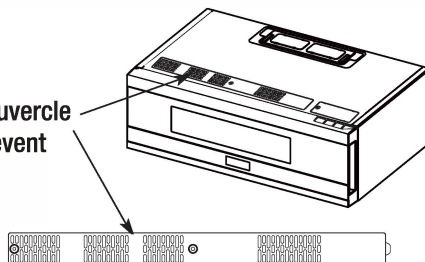

5 Montage du four à micro-ondes



IMPORTANT : POUR FACILITER L'INSTALLATION ET ASSURER LA SÉCURITÉ PERSONNELLE, IL EST RECOMMANDÉ QUE CE FOUR À MICRO-ONDES SOIT INSTALLÉ PAR DEUX PERSONNES.



IMPORTANT : Ne saisissez pas ni utilisez la poignée ou l'écran thermique pendant l'installation. Ne retirez pas les joints en carton entre l'écran thermique et la porte.



MISE EN GARDE : Veuillez faire attention aux bords tranchants et porter toujours des gants de protection pendant l'installation.



REMARQUE : Il est recommandé d'utiliser des blocs de remplissage si la façade de l'armoire est suspendue sous la tablette inférieure de l'armoire.



IMPORTANT : Ne saisissez pas ni utilisez la poignée ou l'écran thermique pendant l'installation. Ne retirez pas les joints en carton entre l'écran thermique et la porte.

- Soulevez le four à micro-ondes, inclinez-le vers l'avant et accrochez les fentes du bord inférieur arrière aux quatre languettes inférieures de la plaque de montage.
- Faites pivoter l'avant du four contre le fond de l'armoire.

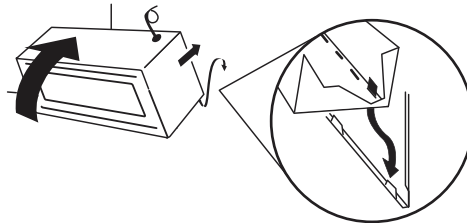

REMARQUE : Lors du montage du four à micro-ondes, faites passer le cordon d'alimentation par le trou au bas de l'armoire supérieure. Maintenez-le serré tout au long de l'installation. Ne pincez pas le cordon ni soulevez pas le four en tirant sur le cordon.

- Insérez une vis mécanique auto-alignante (CC) dans le trou précédemment percé au bas de l'armoire supérieure. Fixez temporairement le four en tournant la vis d'au moins deux tours complets une fois le filetage engagé. (Il sera complètement resserré plus tard.) Veillez à ce que le cordon d'alimentation soit bien tendu. Veillez à ne pas pincer le cordon, en particulier lors d'un montage au niveau du fond de l'armoire.)

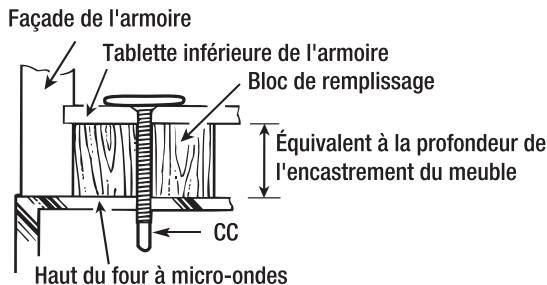

- Fixez le four à micro-ondes à l'armoire supérieure.

5 Montage du four à micro-ondes (suite)

- Insérez deux vis auto-alignantes (CC) dans les trous extérieurs de l'armoire supérieure. Tournez chaque vis de deux tours complets.

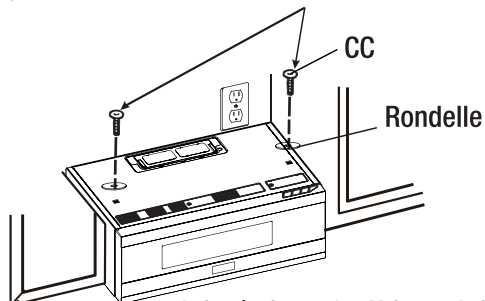

- Serrez les deux vis extérieures sur le haut du four à micro-ondes. Maintenez le four à micro-ondes en place contre le mur et l'armoire supérieure tout en serrant les vis.

6 Installation des filtres

- Débranchez le four à micro-ondes ou coupez l'alimentation.
- Insérez le filtre à charbon (E) dans l'entrée d'air au bas du four à micro-ondes.
- Insérez le filtre à graisse (D) dans les deux trous de montage sur le côté de l'entrée d'air.



REMARQUE : Vous devez appuyer sur la boucle élastique pour installer le filtre à graisse.

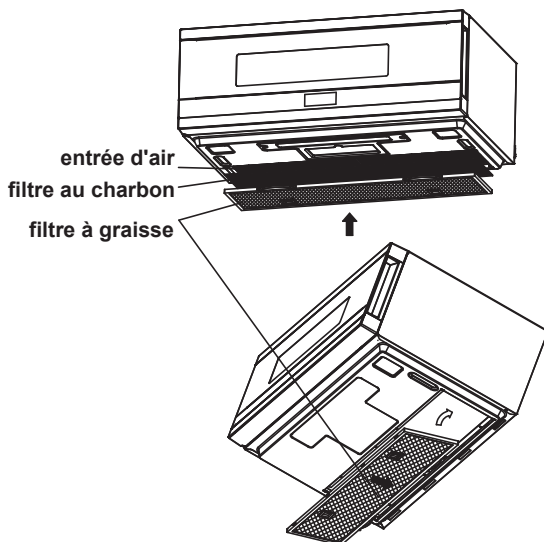

Installation - Conduit d'échappement extérieur



REMARQUE : Si vous devez installer des conduits, veillez à ce que la longueur totale du conduit rectangulaire de 3-1/4 po. x 10 po. (8,2 x 25,4 cm) ou du conduit rond de diamètre 6 po. (15,2 cm) ne doit pas dépasser 140 pieds (42,7 m) équivalents. La ventilation extérieure nécessite un CONDUIT D'ÉCHAPPEMENT EXTÉRIEUR. Lisez attentivement ce qui suit.



REMARQUE : Il est important que le système de ventilation soit installé à l'itinéraire le plus direct possible et avec des coudes les plus moins possible. Cela garantit un échappement libre et permet de prévenir les blocages. De plus, assurez-vous que les volets oscillent librement et que rien ne bloque les conduits.









LONGUEUR MAXIMALE DU CONDUIT

Pour un mouvement d'air satisfaisant, la longueur totale du conduit rectangulaire de 3-1/4 po. x 10 po. (8,2 x 25,4 cm) ou du conduit rond de diamètre 6 po. (15,2 cm) ne doit pas dépasser 140 pieds (42,7 m) équivalents.

Les coudes, les transitions, les capuchons de mur et de toit, etc., présentent une résistance supplémentaire au flux d'air et équivalent à une section de conduit droit plus longue que leur taille physique réelle. Lors du calcul de la longueur totale du conduit, ajoutez les longueurs équivalentes de toutes les transitions et de tous les adaptateurs, plus la longueur des toutes les sections de conduit droit. Le tableau ci-dessous vous montre comment calculer la longueur totale équivalente des conduits en utilisant les pieds approximatifs de longueur équivalente de certains conduits typiques.

CONNEXION DU SYSTÈME D'ÉCHAPPEMENT

L'adaptateur d'échappement a été conçu pour s'adapter à un conduit rectangulaire standard de 3-1/4 po. x 10 po. (8,2 x 25,4 cm). Si un conduit rond est nécessaire, un adaptateur de transition rectangulaire à rond doit être utilisé. L'utilisation d'un conduit de 6 po. (15,2 cm) de diamètre est acceptée.

Pièces de conduit		Longueur Équivalente X	Nombre utilisé	=	Longueur Équivalente
	Adaptateur de transition rectangulaire à rond*.		X ()	=	pi ou m
	Capuchon mural		X ()	=	pi ou m
	Coude à 90°		X ()	=	pi ou m
	Coude à 45°		X ()	=	pi ou m
	Coude à 90°		X ()	=	pi ou m
	Coude à 90°		X ()	=	pi ou m
	Capuchon de toit		X ()	=	pi ou m
	Conduit Droit Rond de 6 po. (15,2 cm) ou Rectangulaire de 3-1/4 po. X 10 po. (8,2 X 25,4 cm)		X ()	=	pi ou m
Conduit Total =					pi ou m

Installation - Conduit d'échappement extérieur (suite)





IMPORTANT : Si un adaptateur de transition rectangulaire à rond est utilisé, les coins inférieurs du volet devront être coupés pour s'adapter, avec des cisailles à étain, afin de permettre au volet de fonctionner librement.

ÉCHAPPEMENT SUPÉRIEUR EXTÉRIEUR (EXEMPLE SEULEMENT)

Le tableau suivant décrit un exemple d'installation possible de conduits.



PIÈCES DE CONDUIT		LONGUEUR ÉQUIVALENTE	X	NOMBRE UTILISÉ	=	LONGUEUR ÉQUIVALENTE
	Capuchon de toit	24 pi (7,3 m)	X	()	=	24 pi (7,3 m)
	Droit 12 pi. (3,6 m) Rond 6 po. (15,2 cm)	12 pi (3,6 m)	X	()	=	12 pi (3,6 m)
	Adaptateur de transition rectangulaire à rond*.	5 pi (1,5 m)	X	()	=	5 pi (1,5 m)
Les longueurs équivalentes des pièces de conduit sont basées sur des tests réels et reflètent les exigences pour une bonne performance d'échappement avec n'importe quelle hotte d'échappement.				Longueur Totale	=	41 pi (12,5 m)





IMPORTANT : Si un adaptateur de transition rectangulaire à rond est utilisé, les coins inférieurs du volet devront être coupés pour s'adapter, avec des cisailles à étain, afin de permettre au volet de fonctionner librement.

ÉCHAPPEMENT ARRIÈRE EXTÉRIEUR (EXEMPLE SEULEMENT)

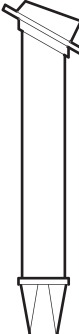
Le tableau suivant décrit un exemple d'installation possible de conduits.



PIÈCES DE CONDUIT		LONGUEUR ÉQUIVALENTE	X	NOMBRE UTILISÉ	=	LONGUEUR ÉQUIVALENTE
	Capuchon mural	40 pi (12,2 m)	X	(1)	=	40 pi (12,2 m)
	Droit 3 pi Rectangulaire 3-1/4 po. x 10 po. (8,2 x 25,4 cm)	3 pi (0,9 m)	X	(1)	=	3 pi (0,9 m)
	Coude à 90°	10 pi (3 m)	X	(2)	=	20 pi (3 m)
Les longueurs équivalentes des pièces de conduit sont basées sur des tests réels et reflètent les exigences pour une bonne performance d'échappement avec n'importe quelle hotte d'échappement.				Longueur Totale	=	63 pi (19,2 m)



IMPORTANT : Pour l'échappement arrière, une attention doit être accordée à l'alignement de l'air échappé avec l'espace entre les montants, ou le mur doit être préparé lors de sa construction en laissant suffisamment d'espace entre les montants du mur pour accueillir l'air échappé.

1 Préparation du mur à l'arrière pour l'échappement arrière extérieur

- Lisez les instructions sur le gabarit de paroi arrière (B).
- Collez le gabarit de paroi arrière (B) sur la paroi arrière.

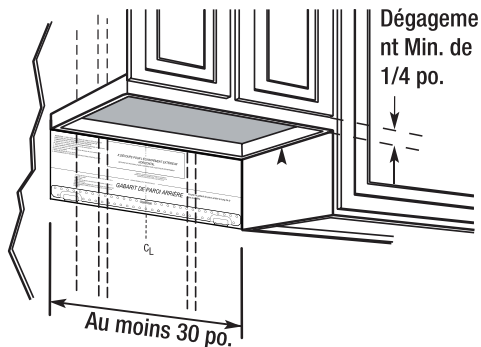

- Découpez l'ouverture en suivant les instructions sur le gabarit de paroi arrière (B).

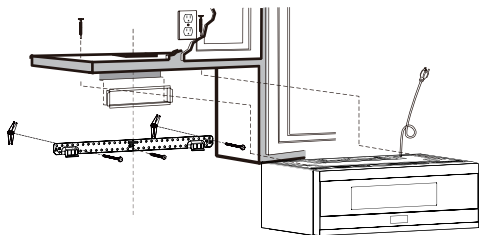

2 Fixation de la plaque de montage au mur

- Fixez la plaque de montage au mur à l'aide de boulons à bascule et d'écrous à ailettes (BB).

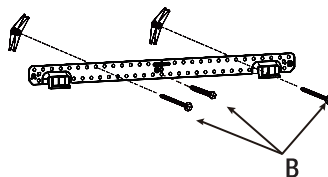

- Fixez la plaque de montage au mur à l'aide de boulons à bascule et d'écrous à ailettes (BB).



REMARQUE : Si la profondeur de l'armoire (y compris les portes de l'armoire) est supérieure à 13 po., l'appareil doit être séparé du mur avec des matériaux adéquats de 150 lb pour permettre l'évacuation / l'admission d'air appropriée de l'évent supérieur.

13 po. max.
(35,6 cm)

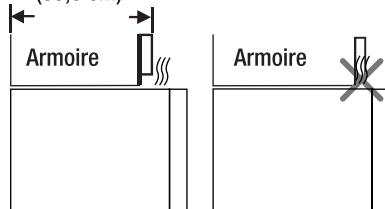

- Retirez les écrous à ailettes des boulons à bascule (BB).
- Insérez les boulons dans la plaque de montage par les trous prévus pour pénétrer dans la plaque de plâtre et fixez à nouveau les écrous à ailettes à 3/4 po. (19 mm) sur chaque boulon.

2 Fixation de la plaque de montage au mur (suite)

Espacement des bascules supérieur à l'épaisseur du mur

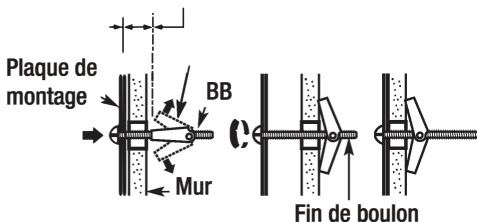

- Placez la plaque de montage contre le mur et insérez les écrous à ailettes dans les trous du mur pour monter la plaque.



REMARQUE : Avant de serrer les boulons à ailettes et la vis à bois, assurez-vous que le bas de la plaque de montage touche le fond de l'armoire lorsqu'elle est poussée contre le mur et que la plaque est correctement centrée sous l'armoire.



MISE EN GARDE : Veillez à ne pas pincer les doigts entre l'arrière de la plaque de montage et le mur.

- Serrez tous les boulons à bascule (BB). Éloignez la plaque de montage du mur pour aider à serrer les boulons.

3 Utilisation du gabarit d'armoire supérieure pour la préparation de l'armoire supérieure

- Percez des trous pour les vis du support supérieur et un trou suffisamment grand pour que le cordon d'alimentation puisse y passer.
- Lisez les instructions sur le gabarit d'armoire supérieure (A).
- Collez le gabarit d'armoire supérieure (A) sous l'armoire supérieure.



MISE EN GARDE : Portez des lunettes de sécurité lors du perçage des trous au fond de l'armoire.



REMARQUE : Ajustez le gabarit supérieur en conséquence si le four à micro-ondes est séparé du mur en raison d'une profondeur d'armoire (y compris les portes de l'armoire) de plus de 13 po.. Percez les trous en suivant les instructions du gabarit d'armoire supérieure.

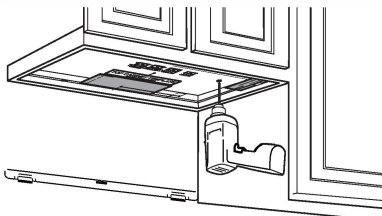

4 Vérification de la plaque de soufflage

- Placez le four à micro-ondes en position verticale avec le haut de l'appareil vers le haut.
- Vérifiez que la plaque de soufflage est correctement installée sur l'appareil.

Plaque de soufflage

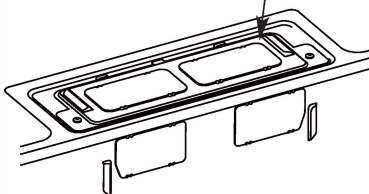

5 Installation de l'adaptateur d'échappement pour l'échappement arrière extérieur

- Retirez et conservez la vis du boîtier.

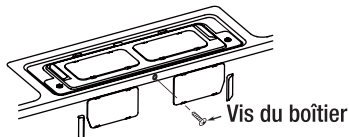

- Retirez les pièces (1) comme illustré à l'aide de cisailles ou de ciseaux.

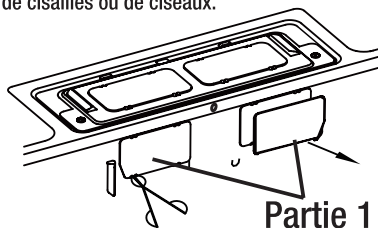

- Fixez l'adaptateur d'échappement (G) à l'arrière du four en le faisant glisser dans les guides situés en haut au centre de l'arrière du four.

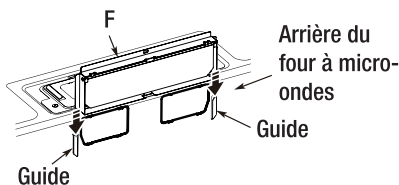

- Poussez-le fermement jusqu'à ce qu'il soit dans la vis inférieure du moteur de soufflage. Assurez-vous que la charnière du volet soit installée de manière à ce qu'elle soit en haut et que le volet oscille librement.

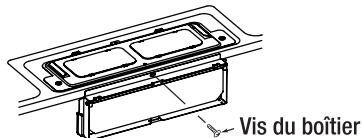

- Assurez-vous que la charnière du volet est installée de manière à ce qu'elle soit en haut et que le volet oscille librement.

6 Remplacement du couvercle de ventilation

- Placez le four à micro-ondes en position verticale avec le haut de l'appareil vers le haut.
- Vérifiez que le couvercle d'évent est correctement installé sur l'appareil.



REMARQUE : Il existe deux types de couvercle de ventilation pour différents modes d'échappement. Le couvercle d'évent A est destiné à la recirculation et a été installé sur l'appareil avant son expédition. Le couvercle d'évent B est destiné à l'échappement extérieur et a été installé dans la partie supérieure de mousse de polyimide.

- Retirez et conservez les vis du couvercle d'évent.

Vis du couvercle d'évent

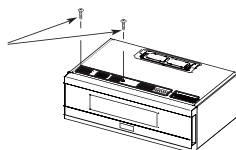

- Retirez le couvercle d'évent A

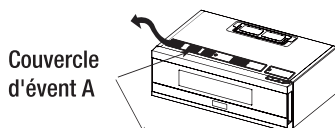

- Remplacez le couvercle d'évent A par le couvercle d'évent B.

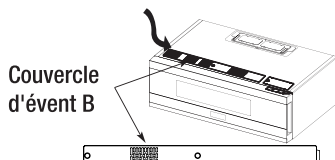

- Fixez le couvercle de ventilation B au four à micro-ondes avec les vis du couvercle de ventilation précédemment retirées et conservées.

Vis du couvercle d'évent

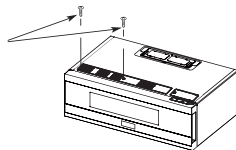

7 Montage du four à micro-ondes



IMPORTANT : POUR FACILITER L'INSTALLATION ET ASSURER LA SÉCURITÉ PERSONNELLE, IL EST RECOMMANDÉ QUE CE FOUR À MICRO-ONDES SOIT INSTALLÉ PAR DEUX PERSONNES.



MISE EN GARDE : Veuillez faire attention aux bords tranchants et porter toujours des gants de protection pendant l'installation.



IMPORTANT : Ne saisissez pas ni utilisez la poignée ou l'écran thermique pendant l'installation. Ne retirez pas les joints en carton entre l'écran thermique et la porte.



REMARQUE : Il est recommandé d'utiliser des blocs de remplissage si la façade de l'armoire est suspendue sous la tablette inférieure de l'armoire.

- Soulevez le four à micro-ondes, inclinez-le vers l'avant et accrochez les fentes du bord inférieur arrière aux quatre languettes inférieures de la plaque de montage.
- Faites pivoter l'avant du four contre le fond de l'armoire.

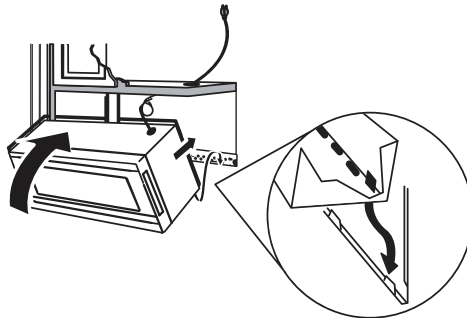

REMARQUE : Lors du montage du four à micro-ondes, faites passer le cordon d'alimentation par le trou au bas de l'armoire supérieure. Maintenez-le serré tout au long de l'installation. Ne pincez pas le cordon ni soulevez pas le four en tirant sur le cordon.

- Insérez une vis mécanique auto-alignante (CC) dans le trou précédemment percé au bas de l'armoire supérieure. Fixez temporairement le four en tournant la vis d'au moins deux tours complets une fois le filetage engagé. (Il sera complètement resserré plus tard.) Veillez à ce que le cordon d'alimentation soit bien tendu. Veillez à ne pas pincer le cordon, en particulier lors d'un montage au niveau du fond de l'armoire.

Façade de l'armoire

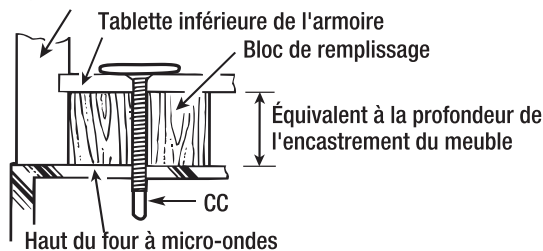

- Fixez le four à micro-ondes à l'armoire supérieure.

8 Fixation du four à micro-ondes

- Insérez deux vis auto-alignantes (CC) dans les trous extérieurs de l'armoire supérieure. Tournez chaque vis de deux tours complets.

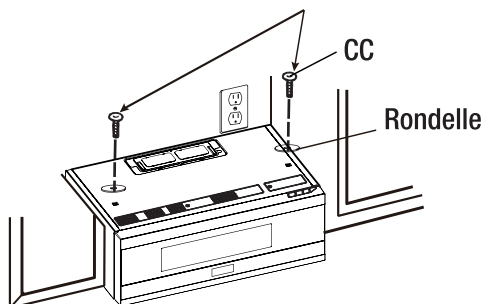

- Serrez les deux vis extérieures sur le haut du four à micro-ondes. Maintenez le four à micro-ondes en place contre le mur et l'armoire supérieure tout en serrant les vis.

9 Installation des filtres

- Débranchez le four à micro-ondes ou coupez l'alimentation.
- Insérez le filtre à charbon (E) dans l'entrée d'air au bas du four à micro-ondes.
- Insérez le filtre à graisse (D) dans les deux trous de montage sur le côté de l'entrée d'air.



REMARQUE : Vous devez appuyer sur la boucle élastique pour installer le filtre à graisse.

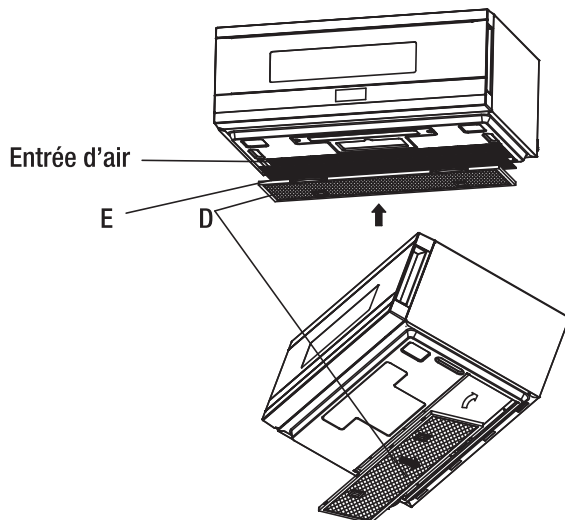

1 Fixation de la plaque de montage au mur

- Fixez la plaque de montage au mur à l'aide de boulons à bascule et d'écrous à ailettes (BB).

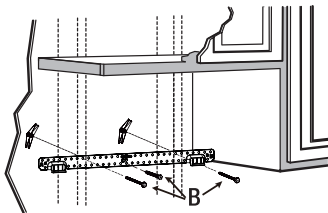

- Au moins une vis à bois (AA) doit être utilisée pour fixer la plaque à un montant du mur.



REMARQUE : Si la profondeur de l'armoire, y compris les portes de l'armoire, est supérieure à 13 po., l'appareil doit être séparé du mur avec des matériaux adéquats de 150 lb pour permettre l'évacuation / l'admission d'air appropriée de l'événement supérieur.

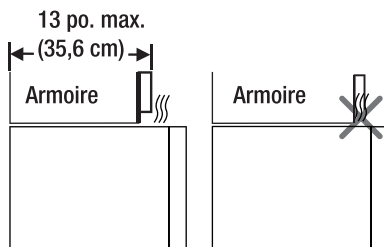

- Retirez les écrous à ailettes des boulons à bascule (BB).
- Insérez les boulons dans la plaque de montage par les trous prévus pour pénétrer dans la plaque de plâtre et fixez à nouveau les écrous à ailettes à 3/4 po. (19 mm) sur chaque boulon.

Espacement des bascules supérieur à l'épaisseur du mur

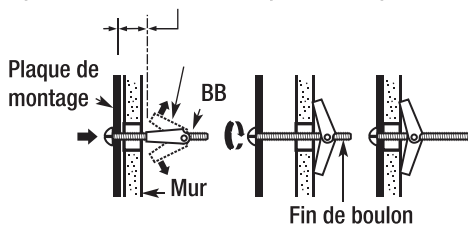

- Placez la plaque de montage contre le mur et insérez les écrous à ailettes dans les trous du mur pour monter la plaque.



REMARQUE : Avant de serrer les boulons à ailettes et la vis à bois, assurez-vous que le bas de la plaque de montage touche le fond de l'armoire lorsqu'elle est poussée contre le mur et que la plaque est correctement centrée sous l'armoire.



MISE EN GARDE : Veillez à ne pas pincer les doigts entre l'arrière de la plaque de montage et le mur.

- Serrez tous les boulons à bascule (BB). Éloignez la plaque de montage du mur pour aider à serrer les boulons.

2 Utilisation du gabarit d'armoire supérieure pour la préparation de l'armoire supérieure

- Percez des trous pour les vis du support supérieur et un trou suffisamment grand pour que le cordon d'alimentation puisse y passer.
- Lisez les instructions sur le gabarit d'armoire supérieure (A).
- Collez le gabarit d'armoire supérieure (A) sous l'armoire supérieure.



MISE EN GARDE : Portez des lunettes de sécurité lors du perçage des trous au fond de l'armoire.



REMARQUE : Ajustez le gabarit supérieur en conséquence si le four à micro-ondes est séparé du mur en raison d'une profondeur d'armoire (y compris les portes de l'armoire) de plus de 13 po.. Percez les trous en suivant les instructions du gabarit d'armoire supérieure.

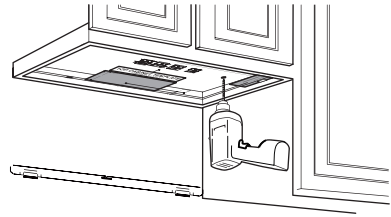

3 Fixation de l'adaptateur d'échappement

- Fixez l'adaptateur d'échappement (F) au sommet du four en le faisant glisser dans les guides de la plaque de soufflage.

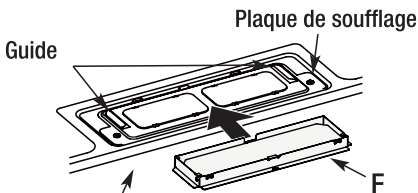

Arrière du four à micro-ondes

- Veillez à ce que la charnière du volet soit installée de manière à ce que le volet oscille librement.
- Fixez l'adaptateur d'échappement (G) au four à micro-ondes à l'aide d'une vis.

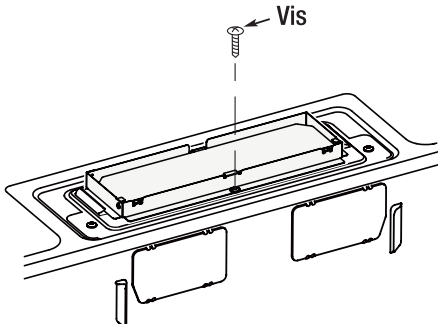

4 Vérification du bon fonctionnement du volet

- Assurez-vous que le ruban adhésif fixant le volet est retiré et que le volet pivote facilement avant de monter le micro-ondes.
- Une fois le four à micro-ondes installé, vous devrez effectuer des ajustements pour assurer un alignement correct avec le conduit d'évacuation de votre maison.

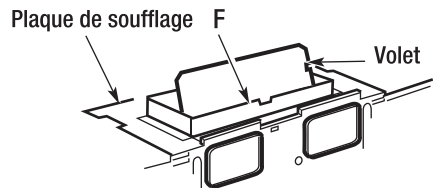

5 Remplacement du couvercle de ventilation

- Placez le four à micro-ondes en position verticale avec le haut de l'appareil vers le haut.
- Vérifiez que le couvercle d'évent est correctement installé sur l'appareil.



REMARQUE : Il existe 2 types de couvercle d'évent pour différents modes d'échappement. Le couvercle d'évent A est destiné à la recirculation et a été installé sur l'appareil avant son expédition. Le couvercle d'évent B est destiné à l'échappement extérieur et a été installé dans la partie supérieure de mousse de polyimide.

- Retirez et conservez les vis du couvercle d'évent.

Vis du couvercle d'évent

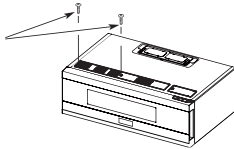

- Retirez le couvercle d'évent A

Couvercle d'évent A

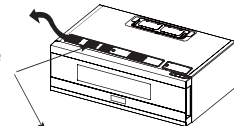

- Remplacez le couvercle d'évent A par le couvercle d'évent B

Couvercle d'évent B

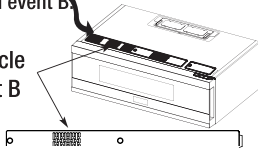

- Fixez le couvercle de ventilation B au four à micro-ondes avec les vis du couvercle de ventilation précédemment retirées et conservées.

Vis du couvercle d'évent

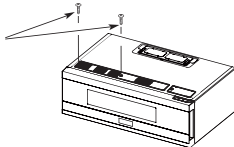

6 Montage du four à micro-ondes



IMPORTANT : POUR FACILITER L'INSTALLATION ET ASSURER LA SÉCURITÉ PERSONNELLE, IL EST RECOMMANDÉ QUE CE FOUR À MICRO-ONDES SOIT INSTALLÉ PAR DEUX PERSONNES.



IMPORTANT : Ne saisissez pas ni utilisez la poignée ou l'écran thermique pendant l'installation. Ne retirez pas les joints en caoutchouc entre l'écran thermique et la porte.



MISE EN GARDE : Veuillez faire attention aux bords tranchants et porter toujours des gants de protection pendant l'installation.



REMARQUE : Il est recommandé d'utiliser des blocs de remplissage si la façade de l'armoire est suspendue sous la tablette inférieure de l'armoire.

- Soulevez le four à micro-ondes, inclinez-le vers l'avant et accrochez les fentes du bord inférieur arrière aux quatre languettes inférieures de la plaque de montage.
- Faites pivoter l'avant du four contre le fond de l'armoire.

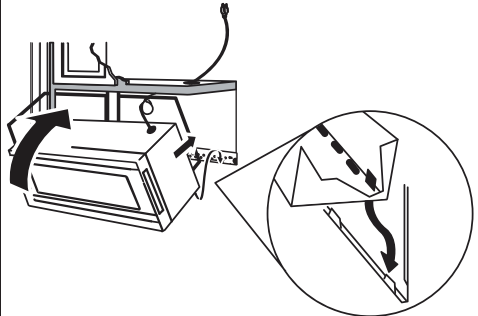

REMARQUE : Lors du montage du four à micro-ondes, faites passer le cordon d'alimentation par le trou au bas de l'armoire supérieure. Maintenez-le serré tout au long de l'installation. Ne pincez pas le cordon ni soulevez pas le four en tirant sur le cordon.

7 Fixation du four à micro-ondes

- Insérez une vis mécanique auto-alignante (CC) dans le trou précédemment percé au bas de l'armoire supérieure. Fixez temporairement le four en tournant la vis d'au moins deux tours complets une fois le filetage engagé. (Il sera complètement resserré plus tard.) Veillez à ce que le cordon d'alimentation soit bien tendu. Veillez à ne pas pincer le cordon, en particulier lors d'un montage au niveau du fond de l'armoire.

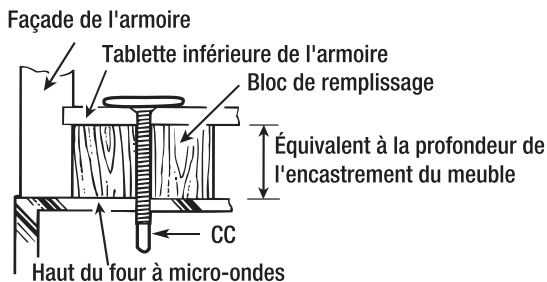

- Fixez le four à micro-ondes à l'armoire supérieure.
- Insérez deux vis auto-alignantes (CC) dans les trous extérieurs de l'armoire supérieure. Tournez chaque vis de deux tours complets.

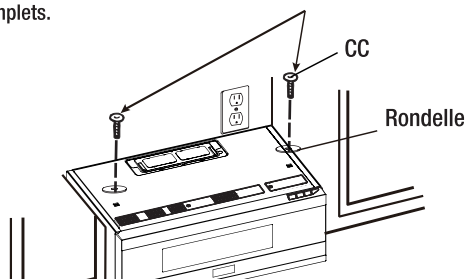

- Serrez les deux vis extérieures sur le haut du four à micro-ondes. Maintenez le four à micro-ondes en place contre le mur et l'armoire supérieure tout en serrant les vis.

8 Installation des filtres (certains modèles)

- Débranchez le four à micro-ondes ou coupez l'alimentation.
- Insérez le filtre à graisse (E) dans les deux trous de montage sur le côté de l'entrée d'air, au bas du four à micro-ondes. Vous devez appuyer sur la boucle élastique pour installer le filtre à graisse (E).



REMARQUE : Pour assurer une bonne performance du flux d'air, le filtre à charbon n'est pas nécessaire pour l'échappement arrière extérieur et l'échappement supérieur extérieur.

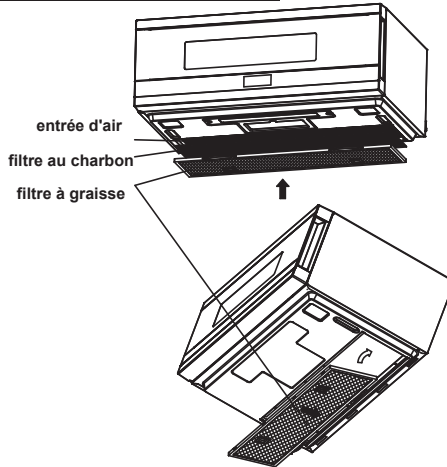

9 Réglage de l'adaptateur d'échappement

- Ouvrez l'armoire supérieure et ajustez l'adaptateur d'échappement (G) pour le raccorder au conduit de la maison.

Plaque de soufflage Voilet Arrière du four à micro-ondes

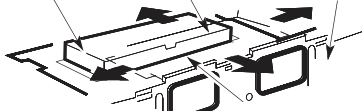

Pour un ajustement avant-arrière ou gauche-droit, faites glisser l'adaptateur d'échappement selon les besoins.

10 Raccordement des conduits

- Prolongez le conduit de la maison vers le bas pour le raccorder à l'adaptateur d'échappement (G).
- Scellez les joints du conduit d'échappement à l'aide de ruban adhésif pour conduits de fournaise pour les applications à haute température.



Cette garantie est valide uniquement au Canada.

Avant l'installation, assurez-vous d'inspecter ce produit dans son intégralité. Signalez tout dommage au produit ou pièce manquante au détaillant dans les 48 heures suivant l'achat et abstenez-vous d'installer et/ou d'utiliser le produit.

Cette garantie s'applique aux produits achetés neufs et utilisés exclusivement dans des contextes résidentiels unifamiliaux. Cette garantie sera nulle si le produit a été utilisé, installé ou modifié de manière inappropriée. De plus, les actes de Dieu, les modifications du produit, les abus, les incendies, les inondations ou les installations ne respectant pas les codes du bâtiment locaux annuleront cette garantie. Tout produit dont l'étiquette de numéro de série a été altérée ou retirée verra sa garantie annulée.

Durée de la garantie : ce produit est garanti contre tout défaut de matériaux ou de fabrication pour l'acheteur original pendant une période de 12 mois à compter de la date d'achat initial. Une preuve d'achat sera requise pour le service de garantie. Pendant cette période initiale de garantie, le fabricant couvrira la main-d'œuvre et les pièces de rechange. Pendant cette garantie, le fabricant peut réparer ou remplacer à sa seule discrétion toute pièce défectueuse.

Le fabricant peut choisir, à sa seule discrétion, de réparer le produit, d'autoriser son retour ou son remplacement. En cas d'autorisation de retour, l'acheteur doit retourner l'article au détaillant pour un crédit du prix d'achat.

Si nécessaire, une réparation à domicile sera programmée pendant les heures ouvrables normales dans les régions où le service est disponible. Pour les clients qui se trouvent en dehors des régions desservies, il sera de la responsabilité du client d'expédier ou de transporter le produit vers et depuis une région où il peut être réparé.

Exclusions :

Les pièces remplaçables par le consommateur telles que les ampoules, les filtres et les fusibles sont exclues de la couverture de la garantie. Cette garantie n'autorise pas le recouvrement de dommages indirects ou consécutifs, y compris, sans limitation, les dommages directs, indirects, accessoires, spéciaux ou consécutifs, les blessures corporelles/mort injustifiée ou la perte de profits, la perte de nourriture due à la défaillance du produit. Cette garantie exclut également la rouille à l'intérieur ou à l'extérieur de l'unité, ainsi que les dommages à la finition de l'appareil ou de la maison survenus pendant le transport ou l'installation, y compris, mais sans s'y limiter, les planchers, les armoires, les murs, etc. Tout dommage causé par des services effectués par des centres de service non autorisés, ainsi que l'utilisation de pièces autres que des pièces d'origine ou des pièces obtenues auprès de personnes autres que des centres de service autorisés, sont également exclus de cette garantie.

EXCLUSION DE GARANTIES IMPLICITES; LIMITATION DES RECOURS LE SEUL ET UNIQUE RECOURS DU CLIENT EN VERTU DE CETTE GARANTIE LIMITÉE SERA LA RÉPARATION OU LE REMPLACEMENT TEL QUE PRÉVU ICI. LES RÉCLAMATIONS BASÉES SUR DES GARANTIES IMPLICITES, Y COMPRIS LES GARANTIES DE QUALITÉ MARCHANDE OU D'ADAPTATION À UN USAGE PARTICULIER, SONT LIMITÉES À UN AN OU À LA PÉRIODE LA PLUS COURTE AUTORISÉE PAR LA LOI, SAUF CELLES DE MOINS D'UN AN. **LE DISTRIBUTEUR ET LE CENTRE DE SERVICE** NE SERONT PAS RESPONSABLES DES DOMMAGES CONSÉCUTIFS OU ACCESSOIRES TELS QUE LES DOMMAGES MATÉRIELS ET LES DÉPENSES ACCESSOIRES RÉSULTANT DE TOUTE VIOLATION DE CETTE GARANTIE LIMITÉE ÉCRITE OU DE TOUTE GARANTIE IMPLICITE. CERTAINES PROVINCES NE PERMETTENT PAS L'EXCLUSION OU LA LIMITATION DES DOMMAGES ACCESSOIRES OU CONSÉCUTIFS OU LES LIMITATIONS SUR LA DURÉE DES GARANTIES IMPLICITES, DONC CES LIMITATIONS OU EXCLUSIONS PEUVENT NE PAS S'APPLIQUER À VOUS. CETTE GARANTIE ÉCRITE VOUS DONNE DES DROITS LÉGAUX SPÉCIFIQUES. VOUS POUVEZ ÉGALEMENT AVOIR D'AUTRES DROITS QUI VARIENT D'UNE PROVINCE À L'AUTRE.

Pour toute question, service ou pour commander des filtres de remplacement, fusibles et ampoules, veuillez appeler :

Distinctive Appliances au 1-800-561-7265.

