

Clothing Care System (AIRDRESSER)

User manual

DF18CG3100**

SAMSUNG

Contents

Safety information	4
What you need to know about the safety instructions	4
Important safety symbols	4
CALIFORNIA PROPOSITION 65 WARNING	5
Important safety precautions	5
General warnings	6
Electrical warnings	8
Installation warnings	9
Cleaning warnings	10
Regulatory notice	11
FCC Notice (Wi-Fi models only)	11
IC Notice (Wi-Fi models only)	12
Before you start	13
Installation	13
Product overview	16
Control panel	18
Fabric care guide	21
Fabric care chart	23
Smart Control	26
Product and accessory use	29
Usage guidelines	29
Using the accessories	30
Cleaning and maintenance	34
Exterior	34
Water tanks	35
Water tray	36
Dust filter	37
Lint filter	38
Lamp (Light source)	39
Descaling	39
Moving the product to another location	40

Troubleshooting	41
Notification messages	41
Checkpoint	42
Specifications	44
Specification sheet	44

Safety information

Congratulations on your new Samsung product. This manual contains important information on the installation, use and care of your product. Please take some time to read this manual to take full advantage of your product's many benefits and features.

What you need to know about the safety instructions

Please read this manual thoroughly to ensure that you know how to safely and efficiently operate the extensive features and functions of your new product. Please store the manual in a safe location close to the product for future reference. Use this product only for its intended purpose as described in this instruction manual. Warnings and Important Safety Instructions in this manual do not cover all possible conditions and situations that may occur. It is your responsibility to use common sense, caution and care when installing, maintaining and operating your product. Because the following operating instructions cover various models, the characteristics of your product may differ slightly from those described in this manual and not all warning signs may be applicable. If you have any questions or concerns, contact your nearest service centre or find help and information online at www.samsung.com.

Important safety symbols

What the icons and signs in this user manual mean:

WARNING

Hazards or unsafe practises that may result in **severe personal injury, death and/or property damage**.

CAUTION

Hazards or unsafe practises that may result in **personal injury and/or property damage**.

CAUTION

To reduce the risk of fire or explosion, follow these basic precautions.

CAUTION

Hot surface

Read the instructions

After reading this manual, store it in a safe place for future reference.

Read all instructions before using the product.

NOTE

Indicates that a risk of personal injury or material damage exists.

These warning signs are here to prevent injury to yourself and others.

SAVE THESE INSTRUCTIONS

Please follow them explicitly.

As with any equipment that uses electricity and moving parts, potential hazards exist. To safely operate this product, familiarise yourself with its operation and exercise care when using it.

CALIFORNIA PROPOSITION 65 WARNING

WARNING

Cancer and Reproductive Harm - www.P65Warnings.ca.gov.

WARNING

Risk of Fire

- Appliance installation must be performed by a qualified installer.
- Install the appliance according to the manufacturer's instructions and local codes.
- To reduce the risk of severe injury or death, follow all installation instructions.
- Save these instructions.

Important safety precautions

To reduce the risk of fire, electric shock, or injury to persons when using your appliance, follow basic precautions, including the following:

1. Read all instructions before using this appliance.
2. Do not dry articles that have been previously cleaned in, washed in, soaked in, or spotted with gasoline, dry-cleaning solvents, or other flammable or explosive substances, as they give off vapors that could ignite or explode.
3. Do not use the appliance to dry clothes which have traces of any flammable substance, such as vegetable oil, cooking oil, machine oil, flammable chemicals, paint thinner, etc., or anything containing wax or chemicals, such as mops and cleaning cloths. Flammable substances may cause the fabric to catch fire by itself.
4. Do not store or use gasoline or other flammable vapors and liquids near this or any other appliance.
5. Do not allow children to play on or in the appliance. Close supervision of children is necessary when the appliance is used near children.
6. Before the appliance is removed from service or discarded, remove the door to the drying compartment.
7. Do not install or store this appliance where it will be exposed to the weather.
8. Do not tamper with internal controls.

SAVE THESE INSTRUCTIONS

Safety information

9. Do not repair or replace any part of the appliance or attempt any service unless specifically recommended in the user-maintenance instructions or in published user-repair instructions that you understand and have the skills to carry out.
10. Do not use fabric softeners or products to eliminate static unless recommended by the manufacturer of the fabric softener or product.
11. Clean the lint screen before or after each load.
12. Do not use heat to dry articles containing foam rubber or similarly textured rubberlike materials.
13. Do not place items exposed to cooking oils in your appliance. Items contaminated with cooking oils may contribute to a chemical reaction that could cause a load to catch fire. To reduce the risk of fire due to contaminated loads, the final part of a appliance cycle occurs without heat (cool down period). Avoid stopping a appliance before the end of the drying cycle unless all items are quickly removed and spread out so that the heat is dissipated.
14. Do not insert your hand under the appliance.
 - This may result in injury.
15. Take care that children's fingers are not caught in the door when closing it.
 - This may result in injury.
16. Keep area around the exhaust opening and adjacent surrounding areas free from the accumulation of lint, dust, and dirt.
17. Do not use replacement parts that have not been recommended by the manufacturer (e.g. parts made at home using a 3D printer).

General warnings

WARNING

- To avoid electric shock, fire, and/or death, make sure the product is properly installed and grounded as described in this manual before using the product.
- Only use the product for its intended purposes. Damage incurred from using the product for purposes other than those specified in this manual are not covered by the warranty.
- To avoid physical injury and/or product damage, do not climb, stand, or hang on the product.
- Do not disassemble or modify the product in any way.
- Do not allow children to play in, on, or around the product. Close supervision of children is necessary at all times.
- To avoid fire, physical injury, and/or death, keep all packaging material away from children and properly remove and dispose all packaging material.
- Do not touch or operate the product with wet hands.
- To avoid electric shock and/or fire, keep all animals or other foreign objects out of the product.
- If you hear strange noises, smell strange odours, and/or detect smoke from the product, immediately unplug the product.
- Do not place heavy or dangerous objects in, on, or around the product.

SAVE THESE INSTRUCTIONS

-
- To avoid electric shock, fire, and/or death, do not repair or replace any part of the product or attempt any servicing unless specifically recommended in the user manual or in published user-repair instructions that you understand and have the skills to carry out.
 - Take out all personal belongings (electric devices, lighters, matchboxes, and so on) from pockets.
 - To avoid fire and/or explosions, do not dry items that have been previously cleaned in, washed in, soaked in, or spotted with gasoline, dry-cleaning solvents, cooking oils, or other flammable or explosive substances.
 - The product is not intended for use by persons (including children) with reduced physical, sensory, or mental capabilities, or lack of experience and knowledge, unless they have been given supervision or instruction concerning the use of the product by a person responsible for their safety.
 - Before disposing of the product, remove the door to the drying compartment, and cut off the power plug to prevent reuse.
 - Do not touch or disassemble the electrical outlet of the product. In the event of a gas leak, make sure to ventilate the location and immediately contact a Samsung service centre.
 - To avoid damaging the glass panel, make sure to protect the front at all times.
 - To avoid physical injury and/or product damage, do not step on the tank doors.
 - Do not put hands, feet, other body parts, or metal objects under the product.
 - Do not use other products to dry the interior. Do not use candles to remove interior odours.
 - Do not open the door while the product is operating. Opening the door while the product is operating will affect product performance and may cause condensation to damage flooring.
 - Do not drink the water from the Refill Tank or the Drain Tank.
 - Clean the lint filter before or after each load.
 - Do not use fabric softeners or other products to eliminate static unless recommended by the manufacturer of the fabric softeners or products.
 - Keep fingers out of pinch point areas. Use caution when closing the door when children are nearby.
 - Do not use the product to dry items containing foam rubber or other rubber-textured items.
 - To avoid product damage, excessive noise, or fire, do not insert objects into the steam nozzle.
 - Do not place your hands or body near the steam nozzle during operation. The hot steam can cause an injury.
 - Do not open the door during operation. The high internal temperature can cause an injury.
 - If a problem occurs during steam process, stop the product immediately and remove all items from the product. If items are not removed immediately, they will stay damp, causing damage to the fabric or smell.
 - Before placing the clothing into the product, make sure to empty all pockets.
 - Contains fluorinated greenhouse gases.
Hermetically sealed equipment.
Do not vent gases into the atmosphere.
 - Refrigerant (Type): R-134a (GWP = 1430)
 - Refrigerant (Charging): 0.12 kg, 0.229 tCO₂e

SAVE THESE INSTRUCTIONS

Safety information

Electrical warnings

WARNING

- Regularly remove all foreign substances such as dust or water from the power plug terminals and contact points using a dry cloth.
- Unplug the power plug and clean it with a dry cloth.
- To avoid risk of electric shock, always unplug the product before disassembly or repair.
- Do not pull the power cord when unplugging the power plug. To unplug the power plug, firmly pull the power plug straight out.
- To avoid electric shock, do not use an extension cord.
- Do not use a damaged power cord or power plug. Do not attempt to repair, disassemble, or modify the power cord or power plug. For any repairs, contact your nearest Samsung service centre.
- Plug the power cord into a wall socket that meets local electrical specifications. Use the socket for this appliance only, and do not use an extension cord.
- When moving the product, make sure to keep the power cord protected at all times.
- To avoid electric shock, fire, serious injury, product damage, and/or death, the product must be plugged into a properly grounded outlet. Make sure the wall outlet and circuit are checked by a qualified electrician.
- The product must be equipped with a cord having an equipment-grounding conductor and a grounding plug. The plug must be plugged into an appropriate outlet that is properly installed and grounded in accordance with all local codes and ordinances.
- The product must be grounded. In the event of malfunction or breakdown, grounding will reduce the risk of electric shock by providing a path of least resistance for electric current.
- Before using, make sure there is dedicated, grounded electrical-outlet rated for use with this product. It is the owner's responsibility to replace a standard 2-prong wall outlet with a standard 3-prong outlet.
- To avoid electric shock, properly ground the product that conforms to all governing codes and ordinances. Follow the instructions in the user manual.
- The product must be plugged into its own individual electrical outlet which has a voltage rating that matches the rating plate. This provides the best performance and also prevents overloading house wiring circuits which could cause a fire hazard from overheated wires.
- Connect to a properly rated, protected, and sized power circuit to avoid electrical overload. Improper power circuits can melt, creating electric shock or fire.
- Do not, under any circumstances, cut or remove the ground prong from the power cord. To prevent personal injury or product damage, the electrical power cord must be plugged into a properly grounded outlet.
- Do not use a multi socket outlet which is not properly grounded (portable). Upon using a properly-grounded multi socket outlet (portable), use a product with the current capacity of 15 A or higher alone. Failure to do so may result in electric shock or fire due to the heat of multi socket outlet. The power may be shut off when the circuit breaker is operated.

SAVE THESE INSTRUCTIONS

-
- The product must be connected to a grounded metal, permanent wiring system or an equipment-grounding conductor must be run with the circuit conductors and connected to the equipment-grounding terminal or lead on the appliance. Electric shock can result if the product is not properly grounded.
 - Improper connection of the equipment grounding conductor can result in electric shock. Check with a qualified electrician or service person if you are in doubt that the product is properly grounded.

Installation warnings

WARNING

- Only install the product in a stable, well-floored location. Do not install the product in locations prone to vibrations or where the product may tip over, such as ships or airplanes. Contact a Samsung service centre if you are unsure of the installation location.
- Do not install the product in locations exposed to the weather or temperatures below freezing. If the product was shipped in or at temperatures below freezing, allow the product to warm before installing.
- To avoid electric shock, fire, serious injury, product damage, and/or death, do not install the product in humid locations (such as a bathroom or sauna).
- To avoid fire, smoke, and/or product damage, do not install the product near other heat sources (such as a stove or heater).
- To avoid fire or smoke and/or product damage, do not place candles or other flammables on, in, or around the product.
- To avoid physical injury and/or product damage, contact a Samsung service centre before moving the product.
- Install the product where the power plug is easily accessible. To avoid electric shock and/or fire, unplug the product when not in use.
- If the installation location has been flooded, do not go near the product and immediately contact a Samsung service centre.
- To avoid fire, smoke, and/or product damage, remove all protective film from the product.
- To prevent product damage and/or physical injury, have at least two people move the product.

SAVE THESE INSTRUCTIONS

Safety information

Cleaning warnings

WARNING

- To avoid electric shock, do not use sharp objects to operate or clean the product.
- Do not spray water directly onto the product when cleaning it.
- Do not use bleaching agents on the exterior of the product. Bleaching agents may discolour the exterior.
- Wipe the interior with a dry cloth after use.
- After using the product, wipe its inner side with a dry cloth.
 - The product could be stained by contamination such as long hair or due to dust and water drops that may form inside.
- If contamination (detergent, dirt, food residue, etc.) has accumulated in the product or any accessories, unplug the power cable and then wipe the contaminated area with a soft, wet cloth.
 - Do not expose the product or the accessory to cleaning or bleaching agents or apply these to the product or accessory.
 - Otherwise, this may result in discoloration, deformation, damage, or rust.

SAVE THESE INSTRUCTIONS

Regulatory notice

You may find the Open Source Announce information in the User Manual registered in the Samsung website.

FCC Notice (Wi-Fi models only)

CAUTION

Any changes or modifications not expressly approved by the party responsible for compliance could void the user's authority to operate the equipment.

This device complies with Part 15 of FCC Rules. Operation is Subject to following two conditions:

1. This device may not cause harmful interference, and
2. This device must accept any interference received including interference that cause undesired operation.

For products sold in the US and Canadian markets, only channels 1–11 are available. You cannot select any other channels.

FCC STATEMENT:

This equipment has been tested and found to comply within the limits for a Class B digital device, pursuant to part 15 of the FCC Rules. These limits are designed to provide reasonable protection against harmful interference in a residential installation.

This equipment generates, uses, and can radiate radio frequency energy and, if not installed and used in accordance with the instructions, may cause harmful interference to radio communications. However, there is no guarantee that interference will not occur in a particular installation. If this equipment does cause harmful interference to radio or television reception, which can be determined by turning the equipment off and on, the user is encouraged to try to correct the interference by one or more of the following measures:

- Reorienting or relocating the receiving antenna
- Increasing the separation between the equipment and receiver
- Connecting the equipment to an outlet that is on a different circuit than the radio or TV.
- Consulting the dealer or an experienced radio/TV technician for help.

FCC RADIATION EXPOSURE STATEMENT:

This equipment complies with FCC radiation exposure limits set forth for an uncontrolled environment. This equipment should be installed and operated so there is at least 8 inches (20 cm) between the radiator and your body. This device and its antenna(s) must not be colocated or operated in conjunction with any other antenna or transmitter.

SAVE THESE INSTRUCTIONS

Regulatory notice

IC Notice (Wi-Fi models only)

The term “IC” before the radio certification number only signifies that Industry Canada technical specifications were met. Operation is subject to the following two conditions:

1. This device may not cause interference, and
2. This device must accept any interference, including interference that may cause undesired operation of the device.

This Class B digital apparatus complies with Canadian ICES-003.

Cet appareil numérique de la classe B est conforme à la norme NMB-003 du Canada.

For products sold in the US and Canadian markets, only channels 1–11 are available. You cannot select any other channels.

IC RADIATION EXPOSURE STATEMENT:

This equipment complies with IC RSS-102 radiation exposure limits set forth for an uncontrolled environment. This equipment should be installed and operated so there is at least 8 inches (20 cm) between the radiator and your body. This device and its antenna(s) must not be colocated or operated in conjunction with any other antenna or transmitter.

SAVE THESE INSTRUCTIONS

Before you start

Installation

Install the product according to the instructions in this manual and local codes.

⚠ WARNING

- Do NOT use an extension cord. Use only the power cord that comes with the product.
- Do NOT connect the ground wire to plastic plumbing, gas lines, or hot water pipes. Improperly connected grounding conductors may cause electric shock.
- Do not remove or modify the grounding pin of power cord to reduce the risk of electric hazard.
- Please use the additional grounding wire provided with this appliance if there is no hole for earth pin in power inlet socket.

Installing the product

1. Select a solid, level location with adequate space for the following clearances.

Top	25 mm
Sides	2.5 mm (LCD models) / 50 mm (LED models)
Rear	15 mm

- If the minimum clearances are not met, performance will decrease due poor ventilation and condensation may occur on the product exterior.
- Do not install the product in direct sunlight or hot and cold places. The ambient temperature must be between 10 °C - 35 °C. If the ambient temperature is too high or too low, the product may not operate normally, or performance may decrease.

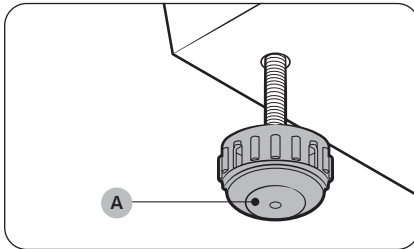

2. Turn the **levelling feet (A)** clockwise or counterclockwise to adjust the height until the product is level.

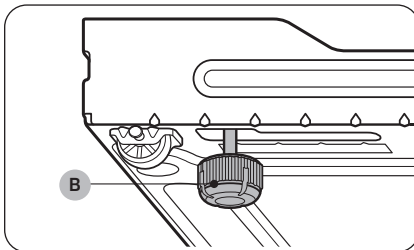

📖 NOTE

If the product wobbles or if you want to raise the height of the rear side, assemble the provided rear **levelling feet (B)** on the bottom-rear sides of the product.

Before you start

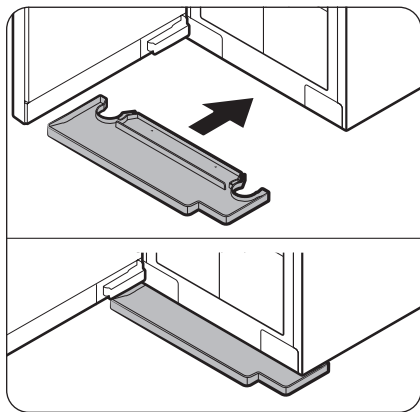

3. Insert the water tray as shown in the figures.
 - Make sure the side marked 'TOP' is facing upward.

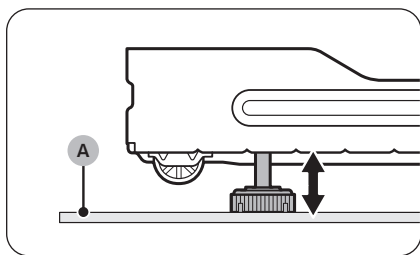

NOTE

If AIRDRESSER is placed on a **carpet (A)**, you may not be able to insert the tray. In this case, assemble the provided rear levelling feet on the bottom-rear side of AIRDRESSER to raise it from the **carpet (A)**, and then insert the tray.

4. Plug in the product to a grounded outlet.
 - If you do not have grounded outlets, contact a Samsung service centre for alternative methods to ground the product.

NOTE

- After installing the product, you must wait at least 2 hours before using it.
- The product consumes more water the first time the product is used. You may have to fill the Refill Tank more than one time.
- Connecting the power cord to a multi socket outlet causes voltage drop which may lead to abnormal operations.

Securing AIRDRESSER with the anti-tip strap (optional)

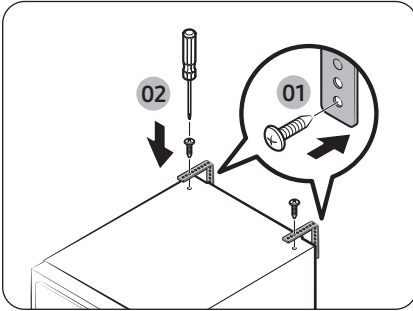

AIRDRESSER may tip-over by external force or children. If necessary, use the anti-tip strap to secure AIRDRESSER and prevent tip-over. (Refer to the figure.)

⚠ CAUTION

You must unplug the product before securing AIRDRESSER with the anti-tip strap.

📄 NOTE

- Use the provided screw to fasten the anti-strap to a wall.
- Use the screws fastened on top of AIRDRESSER to fasten the anti-strap to AIRDRESSER.

Before you start

Product overview

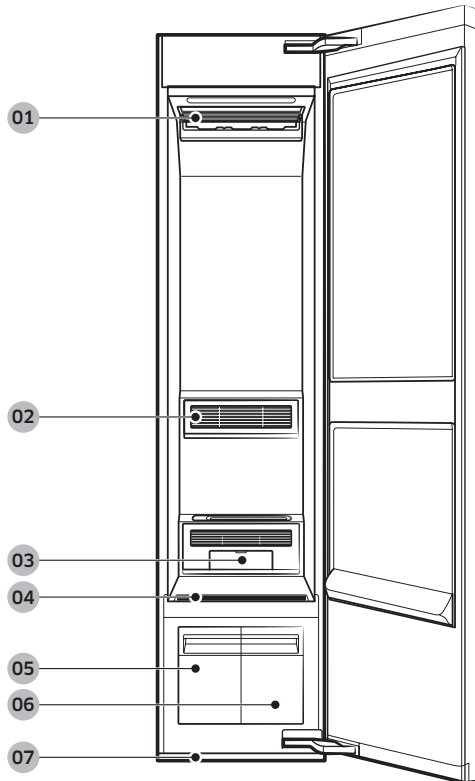

01 Air hole

02 Dust filter

03 Fresh Finish

04 Lint filter

05 Drain tank

06 Refill tank

07 Water tray

Accessories

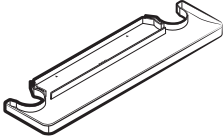

Water tray

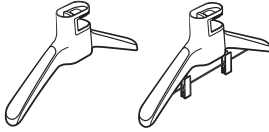

Air hanger

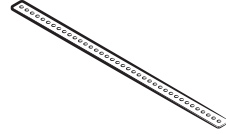

Anti-tip strap

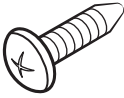

Screw (for anti-tip strap)

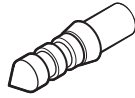

Screw anchor (for anti-tip strap)

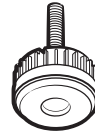





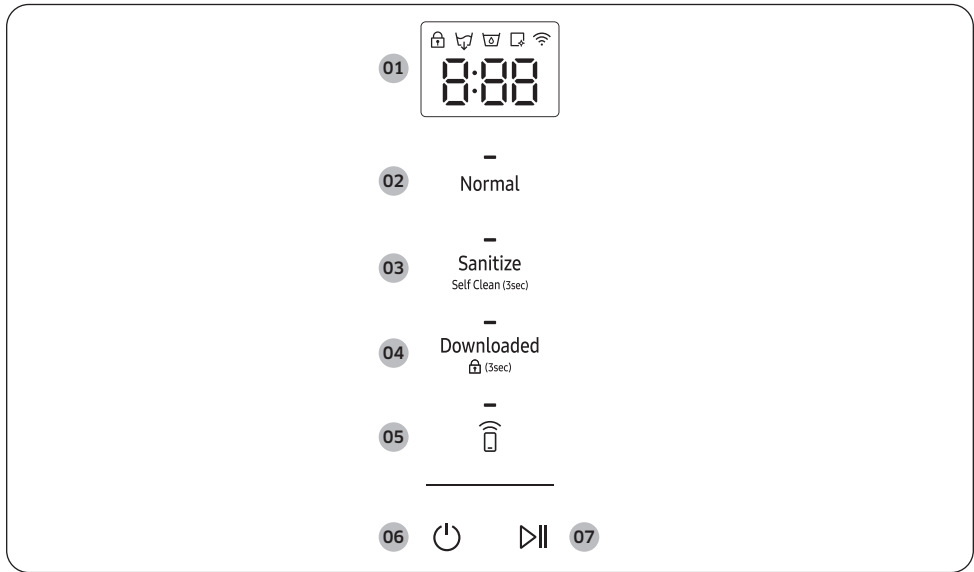

Rear levelling feet

Before you start

Control panel



01 Display	Displays the estimated remaining time of the selected cycle, and other notification icons.	
		Tap and hold Downloaded for 3 seconds to turn Child Lock on or off. Child Lock deactivates all buttons except .
		NOTE When Child Lock is on, it will remain on until you turn it off.
		This icon appears when the Drain Tank is full. Empty the Drain Tank.
		This icon appears when the Refill Tank is empty. Fill the Refill Tank with water.
		This icon appears when you run the Self Clean cycle, or to remind you that it is time to run the Self Clean cycle. The icon appears once after 30 operations of the AIRDRESSER to remind you to run the Self Clean cycle.
	This icon indicates the signal strength when the Internet connection is active.	

02 Normal	Tap to select the Normal cycle. <ul style="list-style-type: none"> Use this cycle to freshen your everyday wear. 	
03 Sanitize / Self Clean (3 sec)	Sanitize	Tap to select the Sanitize cycle. <ul style="list-style-type: none"> Use this cycle to sanitize your clothes with steam. <p>NOTE</p> <ul style="list-style-type: none"> Do not put more than one large or bulky item. Large or bulky items may block the steam and airflow. If you stop or change the cycle after the Sanitize cycle begins to operate, items may get damaged or not dry completely.
	Self Clean	Tap and hold for 3 seconds to select the Self Clean cycle. <ul style="list-style-type: none"> Make sure the product is empty. For best results and optimal cleaning, do not stop the cycle or open the door before Self Clean is complete. This cycle does not eliminate mould.
04 Downloaded / Child Lock  (3 sec)	Downloaded	You can download more cycles from the SmartThings app. <ul style="list-style-type: none"> The factory default setting is Quick.
	Child Lock 	Tap and hold for 3 seconds to turn Child Lock on or off. Child Lock deactivates all buttons except  . <p>NOTE</p> When Child Lock is on, it will remain on until you turn it off.
05 Smart Control 	<ul style="list-style-type: none"> Tap to turn Smart Control on or off. If the AIRDRESSER is connected to a wireless router without activating the Smart Control function, you can only monitor the current status or set the desired cycle. <p>NOTE</p> For more information about Smart Control, see page 26.	
06 Power 	Tap to turn the power on or off.	
07 Start/Pause 	Tap to start the product. Tap to pause the product.	

Before you start

Downloaded cycles

On your smartphone, follow the onscreen instructions to download available cycles. You can download the following cycles.

Cycle	Description
Quick	To quickly refresh items with light odours and wrinkles.
Wool	For woollen or knit items. <ul style="list-style-type: none">To avoid deforming items, neatly fold items and lay on the shelf.
School Uniform	For school uniforms that cannot be washed or dried daily.
Delicates	For delicate items such as chiffon, lace and items with decorations. <ul style="list-style-type: none">You must use this cycle for rayon.
Cashmere	Eliminates moisture and dust from cashmere items. <ul style="list-style-type: none">Operating noise may be louder during this cycle.Follow all item care labels.For best results, use for only one item.Make sure cashmere items are dry before using this cycle.
Denim	For refreshing denim items without any concerns about dye bleeding.
Time Dry (1/2/3)	You can set the desired time to dry items. <ul style="list-style-type: none">Time Dry may not dry excessively wet items and large or bulky items well. If items are not dry, run the cycle again. <p> NOTE</p> Drying results may vary depending on thickness of the items.
Room Care (2/4)	For dehumidifying the surrounding area. You can select 2 or 4 hours. <ul style="list-style-type: none">Make sure the product is empty when using Room Care.The indoor temperature may increase.

Fabric care guide

- Fabrics have different care management depending on how they were processed and finished. This fabric care guide does not cover all materials and therefore use it for just a reference. Make sure to check the care label on your clothing before using with AIRDRESSER to prevent any damage.
- Do not put items that are not colourfast, are heat-sensitive, or are not suitable for washing with water in the Clothing Care cycle. Do a water blot test on a small, inconspicuous spot (an inside seam) to determine if the fabric is colourfast. For further assistance, consult the clothing manufacturer, a dry-cleaning professional, or a more detailed fabric care guide.

Fabric care guide table

Natural fibres - vegetable fibres

Fabric	Cycles			Clothes / Remarks
	Clothing Care		Delicate Drying	
	Reducing wrinkles	Deodorising		
Cotton		●	●	Towels, socks, underwear, jeans, sportswear, t-shirts, blankets Wrinkles on 100 % cotton fabrics may remain. Iron after cycle if desired.
Linen, hemp, ramie		●	●	Summer clothes, tablecloths Some wrinkles may remain. Make sure fabrics are washable/hand washable before using the Clothing Care cycle. Lay delicate clothes on shelf. Do not use starched clothes.
Rayon	●	●	●	Suit lining, blouses, neckties, pyjamas

● = Possible / ✖ = Check care label

Before you start

Natural fibres - animal fibres

Fabric	Cycles			Clothes / Remarks
	Clothing Care		Delicate Drying	
	Reducing wrinkles	Deodorising		
Alpaca, camel hair, cashmere	×	×		Coats, suits Lay knitwears on the shelf. Alpaca and camel hair shrink in hot water.
		×		Scarves, knitwear Lay knitwears on the shelf. Alpaca and camel hair shrink in hot water.
Fur, leather				Coats, scarves * Only use Cashmere cycle. Leather must be 100 % natural leather (No artificial leather)
Silk				Silk neckties, ribbons, scarves, blouses Silk fabrics are not suitable for AIRDRESSER.
Wool		×	●	Sweaters, knitwear Lay knitwears on the shelf. Some wool shrinks when washed in hot water. Make sure fabrics are washable/hand washable before using the Clothing Care cycle. * Wool/Knit cycle is recommended.
	●	●	●	Winter coat, suits Lay knitwears on the shelf. Some wool shrinks when washed in hot water. Make sure fabrics are washable/hand washable before using the Clothing Care cycle. * Winter Coat or Suit cycle is recommended.

● = Possible / × = Check care label

Artificial fibres

Fabric	Cycles			Clothes / Remarks
	Clothing Care		Delicate Drying	
	Reducing wrinkles	Deodorising		
Acetate	●	●	●	Suit lining, blouses, neckties, pyjamas
Acrylic	●	●	●	Thermal underwear, knitwear Lay clothes on shelf.
Nylon	●	●	●	Stockings, lingerie Lay clothes on shelf.
	●	●	●	Sportswear
Polyurethane	●	●	●	Stretchable clothing (containing less than 5 %) If the item contains more than 5 % polyurethane (ex. Swimwear), check the care label.
Polyester	●	●	●	Outdoor wear, sports wear, T-shirts, shirts, blouses

● = Possible / × = Check care label

Fabric care chart

The following table contains some of the symbols that may help you choose appropriate items for AIRDRESSER. The use of symbols ensures consistency among garment manufacturers of domestic and imported items.











Follow care label directions to maximize garment life and reduce laundering problems.

NOTE

* : Some clothing that does not recommend washing (such as fur or leather fabrics) can be used with AIRDRESSER. Please refer to the fabric care guide.

** : Use the rack for items with this symbol on the fabric care label.

Washing











Symbol	Meaning	Use with AIRDRESSER
	95 °C boil wash.	O*
	60 °C coloured wash.	O*
	60 °C coloured wash. ("Easy care" coloured wash)	O*
	40 °C coloured wash.	O
	40 °C mild wash.	O
	40 °C very mild wash.	O
	30 °C fine wash.	O
	30 °C mild fine wash.	O
	30 °C very mild fine wash.	O
	Hand wash.	O
	Do not wash.	O*

NOTE

The numbers in the wash tub specify the maximum washing temperatures in degrees Celsius which must not be exceeded.

Before you start





Drying

Symbol	Meaning	Use with AIRDRESSER
	Tumble drying / Drying at a temperature of 80 °C with a normal drying process.	0
	Tumble drying / Drying at a temperature of 60 °C with a mild drying process.	0
	Do not tumble dry	0*
	Line drying.	0
	Drip line drying.	0
	Flat drying.	0**
	Drip flat drying.	0**
	Line drying in the shade.	0
	Drip line drying in the shade.	0
	Flat drying in the shade.	0**
	Drip flat drying in the shade.	0**

NOTE

- The dots indicate the drying level of the dryer.
- The lines indicate the type and place of the drying.









Ironing

Symbol	Meaning	Use with AIRDRESSER
	Iron at maximum sole plate temperature of 200 °C.	0
	Iron at maximum sole plate temperature of 150 °C.	0
	Iron at maximum sole plate temperature of 110 °C. Caution when using steam irons (work without steam).	0*
	Do not iron.	0*

NOTE

The dots indicate the temperature ranges for ironing (regulator, steam, travel irons and ironing machines).

Professional care

Symbol	Meaning	Use with AIRDRESSER
	Professional dry-cleaning in perchloroethylene and/or hydrocarbons (heavy benzines) with normal process.	0
	Professional dry-cleaning in perchloroethylene and/or hydrocarbons (heavy benzines) with gentle process.	0
	Professional dry-cleaning in hydrocarbons (heavy benzines) with normal process.	0
	Professional dry-cleaning in hydrocarbons (heavy benzines) with gentle process.	0
	Do not dry-clean.	0
	Professional wet-cleaning.	0
	Mild professional wet-cleaning.	0*
	Very mild professional wet-cleaning.	0*
	Do not wet-clean.	0*

NOTE

- The letters in a circle indicate the solvents (P, F) used in dry cleaning or wet cleaning (W).
- Generally, the line under the symbol indicates a milder treatment (e.g. gentle cycle for easy-care items). The double line indicates care levels with particularly gentle treatment.

Before you start

Smart Control

Wi-Fi connection

- Recommended encryption methods are WPA/TKIP and WPA2/AES. Newly developed Wi-Fi protocols or unapproved Wi-Fi protocols are not supported.
- The reception sensitivity of a wireless network may be affected by surrounding wireless environments.
- If your Internet provider has registered the MAC address of your PC or the modem module for permanent use, your Samsung AIRDRESSER may fail to connect to the Internet. If this is the case, contact your Internet provider
- The Internet firewall may interrupt your Internet connection. If this happens, contact your Internet provider.
- If Internet failure continues after following the measurement of your Internet provider, contact a local Samsung retailer or service centre.

Downloading the app

On an app market (Google Play Store, Apple App Store, Samsung Galaxy Apps), search for the SmartThings app, and then download and install the app on your device.

NOTE

- SmartThings may not be compatible on some tablets or smartphones.
 - The recommended Android OS is 6.0 or higher (with minimum 2 GB or RAM).
 - The supported display resolutions for Android are 1280 x 720 (HD), 1920 X 1080 (FHD), 2560 x 1440 (WQHD).
 - The recommended iOS is 10.0 or higher (iPhones must be iPhone 6 or higher).
 - The supported display resolutions for apple devices are 1334 X 750, 1920 x 1080.
- The app is subject to change without notice for improved performance.

Log in

You must first log into SmartThings with your Samsung account. To create a new Samsung account, follow the instructions on the app. You don't need a separate app to create your account.

NOTE

If you have a Samsung account, use the account to log in. A registered Samsung smartphone user automatically logs in.

Registering your appliance to SmartThings

1. Make sure your smartphone is connected to a wireless network. If not, go to **Settings**, turn on the wireless connection, and then select an AP (Access Point).
2. Open SmartThings on your smartphone.
3. If a message of “**A new device is found.**”, select **Add**.
4. If no message appears, select **+** and select your appliance in a list of devices available. If your appliance is not listed, select **Device Type** > **Specific Device Model**, and then add your appliance manually.
5. Follow the onscreen instructions to complete registration.

SmartThings overview

Category	Function	Description
Monitoring	Cycle Status	You can check the current cycle and options, and the remaining cycle time.
	Smart Control	The Smart Control status is shown for AIRDRESSER.
Control	Start / Pause / Cancel	Select a cycle and necessary options, and then select Start / Pause / Cancel to start an operation, to stop temporarily, or to cancel the current operation.
Notification	Cycle Completed	Notifies you the current cycle is complete.
AIRDRESSER functions	HomeCare Manager	Get advice to help you keep your AIRDRESSER in perfect condition. Check your cycle usage patterns, energy consumption, and get alerts for product maintenance.

Before you start

Open Source Announcement

The software included in this product contains open source software. You may obtain the complete corresponding source code for a period of three years after the last shipment of this product by sending an email to <mailto:oss.request@samsung.com>.

It is also possible to obtain the complete corresponding source code in a physical medium such as a CD-ROM; a minimal charge will be required.

The following URL http://opensource.samsung.com/opensource/SMART_AT_051/seq/0 leads to the download page of the source code made available and open source license information as related to this product. This offer is valid to anyone in receipt of this information.



NOTE

Hereby, Samsung declares that this radio equipment is in compliance with Directive 2014/53/EU and with the relevant statutory requirements in the UK. The full text of the EU declaration of conformity and the UK declaration of conformity is available at the following internet address: The official Declaration of conformity may be found at <http://www.samsung.com>, go to Support > Support Home and enter the model name.

Wi-Fi max transmitter power : 20 dBm at 2.412 GHz – 2.472 GHz

Product and accessory use

Usage guidelines

Before use

- This product cannot be used to clean items. For best results, wash and dry all items before using the product.
- Before using the product, we recommend washing items with strong odours or items that have been stored for a long time.
- Separate items by odour strength.
- Check all clothing or item labels before using the product.
- Before placing the clothing into the product, make sure to empty all pockets.
- Do not use the product as a storage closet.
- The product may not remove pet hair.

During use

- Make sure items are not touching the bottom of the product. If necessary, use the shelf to stop items that are hung from touching the bottom of the product.
- Hissing noises may occur during a steam process.
- If you need to stop a cycle before it will finish, make sure to run the Delicate Drying cycle.
- Operating time depends on the environment and type of items.
- If used consecutively, the product may display a different operating time than what will occur.
- Do not open the door while the product is operating.

After use

- The amount of wrinkles removed may vary depending on the fabric type.
- Remove items immediately after a cycle has finished. If you cannot remove items immediately, use Delay End or Keep Fresh.
- When removing items, hold both the items and the hanger.

Product and accessory use

Using the accessories

Air hangers

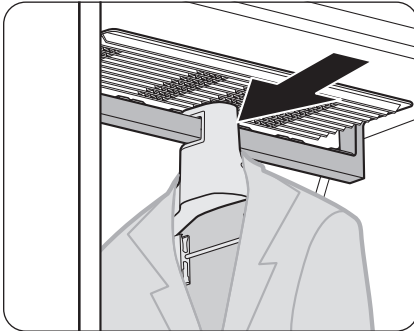

Hang an item on the Air hanger and securely place it into the air hole.

- If the Air hanger is not properly secured in the air hole, it may cause vibration and noise.
- Fasten all buttons and zippers on items before hanging them on the Air hanger. If buttons or zippers are not fastened, the item may fall during operation, leading to improper functioning or item deformation.
- Hang the item and check that the clips for the trousers are not protruding. This can help prevent unwanted wrinkles.
- Ensure that the item does not get caught between the Air hanger and the rod. If the item gets caught between the Air hanger and the rod, it may become damaged.

NOTE

- Depending on the type or size of the fabric, unwanted wrinkles may form on the neck of your clothing.
- Do not use hangers for knits, wool, and lingerie. This may cause deformation or leave marks.
- The maximum length of items that can be used in the product is 110 cm for tops and 100 cm for bottoms.
 - Hang long items on the left and right sides to prevent them from blocking the Jet Steam outlet, which could damage the item.
 - For items that exceed the maximum length, use the Extra-length zone on the left side of the product. The maximum length of an item that can be used in the Extra-length zone is 140 cm for tops and 130 cm for bottoms. (Applicable models only)
- Before placing the clothing into the product, be sure to empty all pockets.
 - Failure to do so may cause product malfunction or damage to clothing.
- Make sure hangers are facing the same direction.
- Depending on the type of clothing, using accessories may leave marks.
- If there is dust or foreign matter on the inside of the hanger, wipe it with a soft cloth slightly dampened with water.

Refill Tank

NOTE

- Before using the product, make sure there is water in the Refill Tank.
- The product consumes more water the first time the product is used.
- It is recommended to use filtered water.
- If you are not going to use the product for a long time, empty the Refill Tank.
- A full Refill Tank lasts approximately 4 cycles.
- Fill the Refill Tank with water only. Putting any other liquids, such as detergent or fabric softener, may cause a problem.
- Do not use the water in the Drain Tank to fill the Refill Tank.

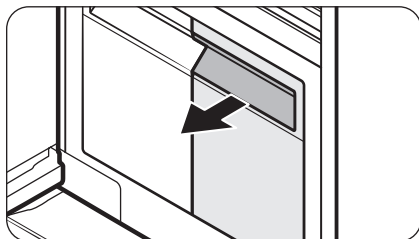

To fill the Refill Tank

1. Pull out the Refill Tank.
2. Open the back cover, fill to the **MAX** line.
3. Reinsert the Refill Tank.

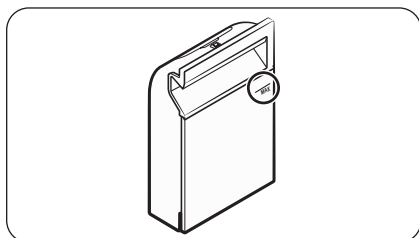

Product and accessory use

Drain Tank

Before using the product or if you are not going to use the product for a long time, make sure to empty the Drain Tank.

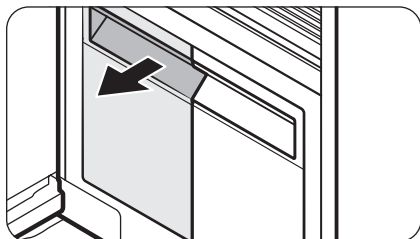

To empty the Drain Tank

1. Pull out the Drain Tank.
2. Empty the tank.
3. Reinsert the Drain Tank.

Fresh Finish™

The Fresh Finish™ infuses your clothes or accessories with a pleasant fragrance, helping you feel refreshed while wearing them.

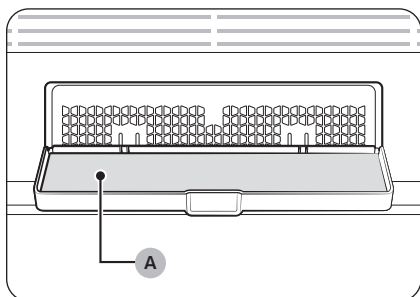

Place the **Fresh Finish™ (A)** into the Fresh Finish™ compartment as desired.

Replacing the Fresh Finish™

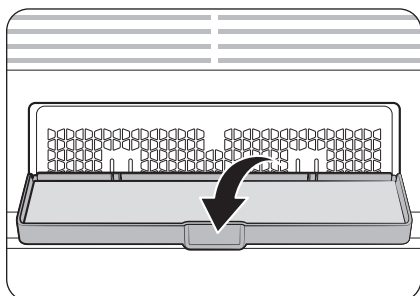

1. Open the Fresh Finish™ compartment.

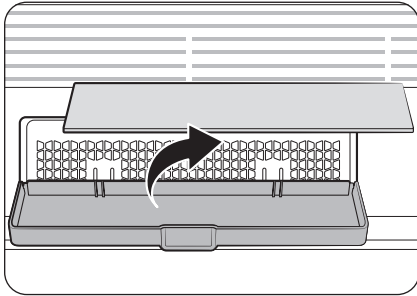

2. Remove the used Fresh Finish™.

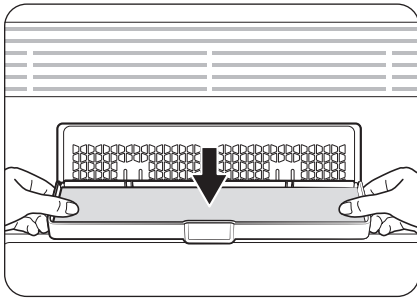

3. Insert the new Fresh Finish™ as shown in the figure.

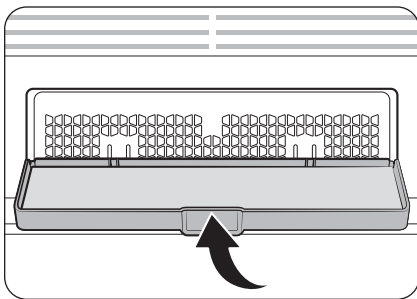

4. Close the Fresh Finish™ compartment.

NOTE

- If you use the Fresh Finish™ or perfume, the scent may linger inside the AIRDRESSER.
- For usage precautions, please refer to Fresh Finish™ instructions.
- After using the Fresh Finish™ for the recommended number of times (2 - 3 uses), remove and dispose of it immediately to prevent mould from developing if left for an extended period.

Cleaning and maintenance

⚠ CAUTION

- Unplug the product before cleaning it.
- Do not use abrasive or flammable cleaners.
- Do not spray water directly onto the product when cleaning it.

Exterior

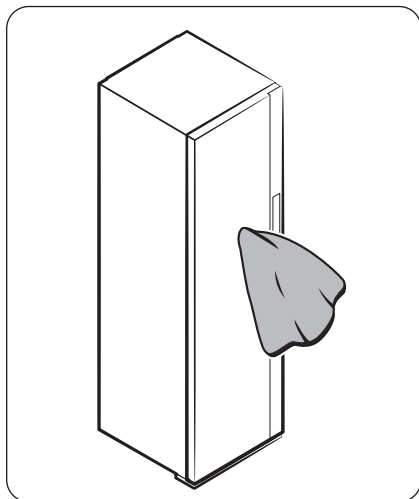

Use a smooth cloth to clean the exterior. For stubborn stains, use a damp cloth and then wipe dry.

⚠ CAUTION

- Always unplug the power cord before cleaning.
- Do not clean the exterior with detergent or volatile liquids.
- Ensure that sharp objects do not touch the exterior of the product. Be especially careful when cleaning the touch panel, as damage may prevent it from functioning properly.

Water tanks

Clean both tanks on a regular basis. Completely dry before reinserting.

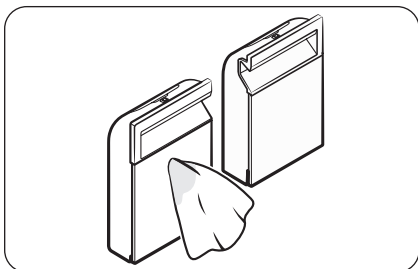

Use a damp cloth to clean the exterior.

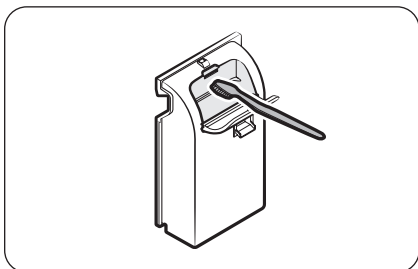

Use a soft brush to clean the interior.

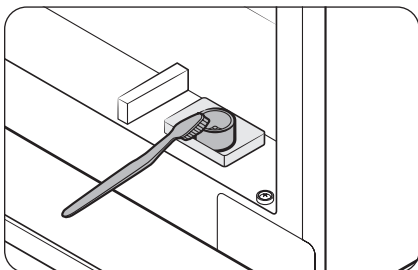

Use a soft brush to clean the tanks' inlet and outlet.

Cleaning and maintenance

Water tray

NOTE

- Empty the water tray on a regular basis.
- Make sure to reinsert the water tray after emptying the water.

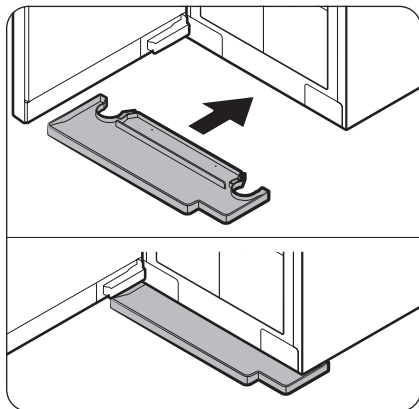

Correctly insert the water tray as shown in the figures.

- Make sure the side with 'TOP' is facing up.

Dust filter

- The Dust filter traps dust generated inside the product.
- You must always keep the Dust filter clean to ensure optimal product performance. Be sure to clean the Dust filter before each use.

CAUTION

- Clean the filter immediately if it is heavily contaminated with dust or foreign substances (such as oil), as it may cause odors or reduce performance.
- After cleaning the Dust filter, ensure it is properly installed.

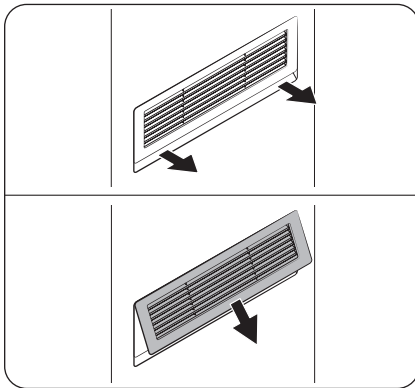

1. Hold the bottom sides of the Dust filter cover and pull forward to open the cover.

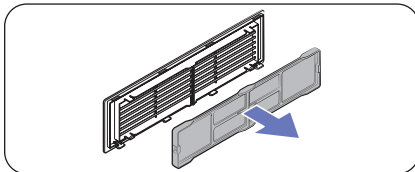

2. Remove the dust filter from the cover. Then, use a brush and running water to clean it.
3. Completely dry the filter in a shaded area and attach the filter back onto the cover.

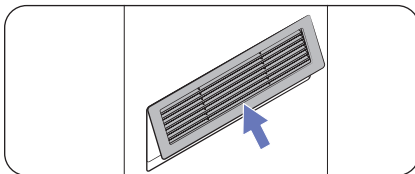

4. Hold the bottom of the Dust filter cover and insert the top at a 45-degree angle.

Cleaning and maintenance

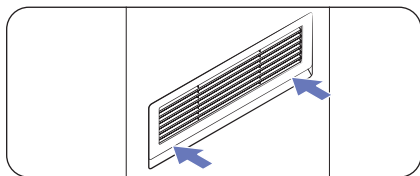

5. Press the Dust filter cover to close it.

NOTE

The design and specifications of the components may change without prior notice to improve the product.

Lint filter

- For best results, clean the lint filter before or after using the product.
- Replace a damaged lint filter with a new lint filter.

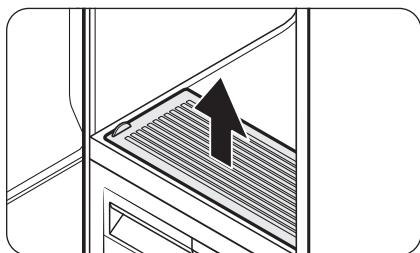

To clean the lint filter

1. Open the cover.

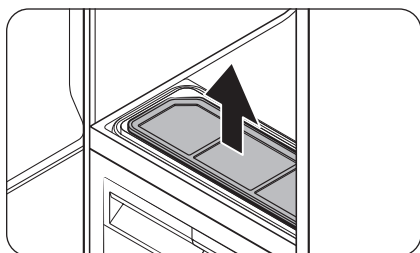

2. Remove the lint filter.

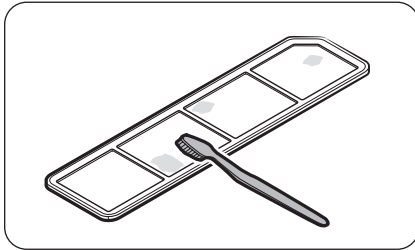

3. Use a brush and running water to clean the lint filter. Completely dry the lint filter in a shaded area.
4. Reinsert the lint filter, and then close the cover.

Lamp (Light source)



This product contains a light source of energy efficiency class <G>.

The lamp(s) and/or control gear(s) are not user-serviceable. To replace the lamp(s) and/or control gear(s) in the product, contact a local Samsung service centre. For detailed instructions on replacing lamp(s) or control gear(s) in your product, visit the Samsung website (<http://www.samsung.com>), go to **Support > Support home**, and then enter the model name.

For detailed instructions on dismantling lamp(s) and/or control gear(s), simply follow the replacement instruction reached as described above.

Descaling

Using the steam function causes limestone accumulation and deposition throughout the internal water circulation system due to calcium contents of water. To prevent this, perform descaling regularly to increase the performance and lengthen the lifespan of the product. If you do not perform descaling immediately after getting the notification message (다ESC), some functions may be restricted for use and may cause performance decrease or even shortens the lifespan of the product.

1. When the notification message (다ESC) blinks on the display for 3 seconds, remove all items from the product, and then tap and hold **Sanitize** and **Downloaded** for 3 seconds.
 - If the internal temperature of the steam kit is too high, you cannot start the descaling right away. If this is the case, you will see the "H 0°C" message on the display when you tap and hold the buttons.
2. Empty the Refill Tank and the Drain Tank.
3. Dilute a descaling agent with water as recommended by the manufacturer of a descaling agent.
4. Fill the Refill Tank with the diluted descaling agent up to the **MAX** line.
 - The maximum capacity of the Refill Tank is 1.4 litre.
5. Tap **▶||** to start descaling.
 - If the  icon appears on the display during descaling, empty the Drain Tank.
6. When the  and  icons appear on the display, empty both the Refill Tank and the Drain Tank, and then rinse them thoroughly.
7. Fill the Refill Tank with clean water up to the **MAX** line, and then insert the Refill Tank and the Drain Tank.

Cleaning and maintenance

8. Tap▷||.

- If the ☹ icon appears on the display during descaling, empty the Drain Tank.

9. When descaling is complete, empty the Drain Tank and fill the Refill Tank with water.

- You can use AIRDRESSER once you finish all these steps.



NOTE









- Vibration and noise may occur during the descaling process; this is normal, and there is no problem with the product.
- You may see the ☹ icon when you use the product the first time after descaling. This is normal. Fill the Refill Tank with water and tap▷|| to resume.
- Bubbles may form if the descaling agent is not rinsed thoroughly. Make sure to rinse the Refill Tank and the Drain Tank thoroughly after descaling.
- Use a descaling agent dedicated for coffee machines.
- Do not use a descaling agent for other machines such as washing machine.
- Do not use laundry detergent or fabric softener for descaling.

Moving the product to another location

- There are two wheels underneath the product to assist moving it.
- To prevent the product from tipping over when moving the product, we recommend pushing the middle of the product. Do not push the top or the bottom.
- Empty the Refill Tank and the Drain Tank before moving the product to another location. If the tanks are not emptied, water can spill while moving the product.

Troubleshooting

Notification messages



Icons / Codes	Meaning	Action
	Empty the Drain Tank	<ul style="list-style-type: none"> • Check if the Drain Tank is full. <ul style="list-style-type: none"> - Empty the Drain Tank, reinsert the Drain Tank, and then tap  to start. • Check if the Drain Tank is properly inserted. <ul style="list-style-type: none"> - Properly insert the Drain Tank, and then tap  to start.
	Add water to Refill Tank	<ul style="list-style-type: none"> • Check if the Refill Tank has enough water. <ul style="list-style-type: none"> - Fill the water up to the MAX line, reinsert the Refill Tank, and then tap  to start. • Check if the Refill Tank is properly inserted. <ul style="list-style-type: none"> - Properly insert the Refill Tank, and then tap  to start.
dC	Close door & start again	<ul style="list-style-type: none"> • Check if the door is open. <ul style="list-style-type: none"> - Make sure the door is closed, and then tap  to start.
dES	Descaling required	<ul style="list-style-type: none"> • Proceed descaling immediately according to the Descaling section.
CL	Open the door & check inside	<ul style="list-style-type: none"> • Check if you have opened the door while Child Lock is on. <ul style="list-style-type: none"> - Make sure no children or pets are inside the product and close the door. Then, turn off Child Lock and tap  to start. - The control panel is locked when Child Lock is on. - Tap and hold Downloaded for 3 seconds to turn Child Lock on or off.
AP	Connect to Wi-Fi network or check your router	<ul style="list-style-type: none"> • Check if the router is off. Turn the router on, and then connect to the Internet.
DC6	Open door & start again	<ul style="list-style-type: none"> • Check if you started the Room Care cycle with the door closed. <ul style="list-style-type: none"> - The door must be open during the Room Care cycle. - Open the door for more than 45 degrees, and then tap  to start.

NOTE

If a problem persists, contact a local Samsung service centre.

Troubleshooting

Checkpoint

Problem	Action
The product does not turn on.	<ul style="list-style-type: none"> • Tap  to turn the product on. • Make sure the power cord is properly plugged in. • Make sure the circuit breaker is on. • Make sure the power cord is plugged into a power outlet rated for this product.
The product does not operate.	<ul style="list-style-type: none"> • Make sure the door is closed, and then tap . • If you hear water flowing or boiling sounds, the product is preparing for a steam process. This is normal. • Make sure Child Lock is off. • The product may not operate if you have used any liquid other than water. Please contact a Samsung service centre.
The product makes sounds.	<ul style="list-style-type: none"> • The product may generate sounds when the compressor operates. This is normal. • The product may generate sounds when it circulates air. This is normal. • The product may generate sounds before and during a steam process. This is normal. • The product may generate sounds to pump out and drain the water. This is normal. • When opening the door, sounds may come from the Refill Tank when the water is flowing through the pipe. This is normal. • If noises become louder, contact a Samsung service centre.
The control panel does not work.	<ul style="list-style-type: none"> • After plugging in the product, wait for a moment and try again. The control panel will respond 10 seconds after the power cord has been plugged in. • Clean the control panel and try again. If the problem continues, contact a Samsung service centre.
The product vibrates.	<ul style="list-style-type: none"> • Make sure the product is installed on a solid, level surface. • Make sure the product is level.
The Refill Tank is empty after one use.	<ul style="list-style-type: none"> • The product consumes more water the first time the product is used. This is normal.
Steam or air is coming out from the door.	<ul style="list-style-type: none"> • Make sure there are no items caught in the door. • Make sure the door is properly closed.
Operation time continues to increase.	<ul style="list-style-type: none"> • Wet items may take longer to dry. Operation time can increase depending on the quantity and moisture level of the items.

Problem	Action
Items are wet after a cycle.	<ul style="list-style-type: none"> • Make sure the lint filter is clean and properly inserted. • Make sure the door gasket is not damaged or items are not caught on the door. If the door gasket is damaged, unplug the power cord and contact a Samsung service centre.
Items are not deodorised.	<ul style="list-style-type: none"> • Wash items with strong odours or items that have been stored for a long time. • Wash items contaminated by oils. • Large items such as down-filled jackets may not be deodorised well. Put large items by themselves and run an additional cycle if necessary. • Do not put items with strong odour with other items. Separate items by odour strength. • Make sure the lint filter and both tanks are clean.
Wrinkles are not removed.	<ul style="list-style-type: none"> • Iron items that have been stored for a long time.
Smoke comes out from the product when the door is opened.	<ul style="list-style-type: none"> • Some cycles generate steam that may appear to be smoke. This is normal.

Specifications

Specification sheet

"*" Asterisk(s) means variant model and can be varied (0-9) or (A-Z).

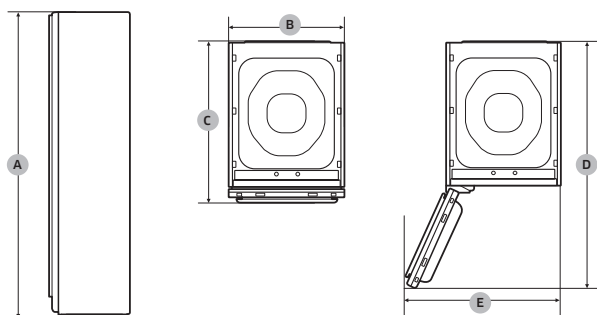

Type		Clothing Care System (AIRDRESSER)
		DF18CG3100**
Dimensions (mm)	A. Height	1960
	B. Width	445
	C. Depth	595
	D. Depth with door open	978
	E. Width with door open	607
Rated power		120 V / 60 Hz / 11 A
Fuse (Fixed fuse in main PBA)	Tube type	250 V / 15 A
	High breaking capacity type	
Weight (kg)		74

Warranty (CANADA)

SAMSUNG AIRDRESSER

LIMITED WARRANTY TO ORIGINAL PURCHASER

This SAMSUNG brand product, as supplied and distributed by SAMSUNG ELECTRONICS CANADA, INC. (SAMSUNG) and delivered new, in the original carton to the original consumer purchaser, is warranted by SAMSUNG against manufacturing defects in materials and workmanship for a limited warranty period of:

- One (1) year part and labor

This limited warranty begins on the original date of purchase, and is valid only on products purchased and used in the Canada.

To receive warranty service, the purchaser must contact SAMSUNG for problem determination and service procedures.

Warranty service can only be performed by a SAMSUNG authorized service center.

The original dated bill of sale must be presented upon request as proof of purchase to SAMSUNG or SAMSUNG's authorized service center.

SAMSUNG will provide in-home service during the warranty period at no charge, subject to availability within the Canada.

In-home service is not available in all areas.

To receive in-home service, product must be unobstructed and accessible to the service agent.

If service is not available, SAMSUNG may elect to provide transportation of the product to and from an authorized service center.

SAMSUNG will repair, replace, or refund this product at our option and at no charge as stipulated herein, with new or reconditioned parts or products if found to be defective during the limited warranty period specified above.

All replaced parts and products become the property of SAMSUNG and must be returned to SAMSUNG.

Replacement parts and products assume the remaining original warranty, or ninety (90) days, whichever is longer.

This limited warranty covers manufacturing defects in materials and workmanship encountered in normal, noncommercial use of this product and shall not apply to the following: damage that occurs in shipment; delivery and installation; applications and uses for which this product was not intended; altered product or serial numbers; cosmetic damage or exterior finish; accidents, abuse, neglect, fire, water, lightning, or other acts of nature or God; use of products, equipment, systems, utilities, services, parts, supplies, accessories, applications, installations, repairs, external wiring or connectors not supplied or authorized by SAMSUNG that damage this product or result in service problems; incorrect electrical line voltage, fluctuations and surges; customer adjustments and failure to follow operating instructions, maintenance and environmental instructions that are covered and prescribed in the instruction book; product removal and reinstallation; problems caused by pest infestations.

This limited warranty does not cover problems resulting from incorrect electric current, voltage or supply, light bulbs, house fuses, house wiring, cost of a service call for instructions, or fixing installation errors.

SAMSUNG does not warrant uninterrupted or error-free operation of the product.

Warranty (CANADA)

EXCEPT AS SET FORTH HEREIN, THERE ARE NO WARRANTIES ON THIS PRODUCT EITHER EXPRESS OR IMPLIED, AND SAMSUNG DISCLAIMS ALL WARRANTIES INCLUDING, BUT NOT LIMITED TO, ANY IMPLIED WARRANTIES OF MERCHANTABILITY, INFRINGEMENT OR FITNESS FOR A PARTICULAR PURPOSE. NO WARRANTY OR GUARANTEE GIVEN BY ANY PERSON, FIRM, OR CORPORATION WITH RESPECT TO THIS PRODUCT SHALL BE BINDING ON SAMSUNG.

SAMSUNG SHALL NOT BE LIABLE FOR LOSS OF REVENUE OR PROFITS, FAILURE TO REALIZE SAVINGS OR OTHER BENEFITS, OR ANY OTHER SPECIAL, INCIDENTAL OR CONSEQUENTIAL DAMAGES CAUSED BY THE USE, MISUSE, OR INABILITY TO USE THIS PRODUCT, REGARDLESS OF THE LEGAL THEORY ON WHICH THE CLAIM IS BASED, AND EVEN IF SAMSUNG HAS BEEN ADVISED OF THE POSSIBILITY OF SUCH DAMAGES. NOR SHALL RECOVERY OF ANY KIND AGAINST SAMSUNG BE GREATER IN AMOUNT THAN THE PURCHASE PRICE OF THE PRODUCT SOLD BY SAMSUNG AND CAUSING THE ALLEGED DAMAGE.

WITHOUT LIMITING THE FOREGOING, PURCHASER ASSUMES ALL RISK AND LIABILITY FOR LOSS, DAMAGE, OR INJURY TO PURCHASER AND PURCHASER'S PROPERTY AND TO OTHERS AND THEIR PROPERTY ARISING OUT OF THE USE, MISUSE, OR INABILITY TO USE THIS PRODUCT.

THIS LIMITED WARRANTY SHALL NOT EXTEND TO ANYONE OTHER THAN THE ORIGINAL PURCHASER OF THIS PRODUCT, IS NONTRANSFERABLE AND STATES YOUR EXCLUSIVE REMEDY.

Some provinces do not allow limitations on how long an implied warranty lasts, or the exclusion or limitation of incidental or consequential damages, so the above limitations or exclusions may not apply to you.

This warranty gives you specific rights, and you may also have other rights, which vary from province to province.

To obtain warranty service, please contact SAMSUNG at:

Samsung Electronics Canada Inc.

2050 Derry Road West,

Mississauga, Ontario L5N 0B9 Canada

1-800-SAMSUNG (726-7864)

www.samsung.com/ca/support (English)

www.samsung.com/ca_fr/support (French)

Visits by a Service Engineer to explain functions, maintenance, or installation is not covered by warranty. Please contact the Samsung call center at the number above for help with any of these issues.

Memo

SAMSUNG

QUESTIONS OR COMMENTS?

COUNTRY	CALL	OR VISIT US ONLINE AT
U.S.A	1-800-SAMSUNG (726-7864)	www.samsung.com/us/support
CANADA	1-800-Samsung (726-7864)	www.samsung.com/ca/support (English) www.samsung.com/ca_fr/support (French)

Système d'entretien de vêtements
(AIRDRESSER)

Manuel d'utilisation

DF18CG3100**

SAMSUNG

Sommaire

Consignes de sécurité	4
Remarques importantes sur les consignes de sécurité	4
Symboles de sécurité importants	4
AVERTISSEMENT DE LA PROPOSITION 65 DE L'ÉTAT DE CALIFORNIE	5
Mesures de sécurité importantes	5
Avertissements généraux	6
Précautions électriques	8
Avertissements relatifs à l'installation	9
Avertissements relatifs au nettoyage	10
Avis sur la réglementation	11
Avis de la FCC (modèles avec connexion Wi-Fi uniquement)	11
Avis de la IC (modèles avec connexion Wi-Fi uniquement)	12
Avant de démarrer	13
Installation	13
Présentation de l'appareil	16
Panneau de commande	17
Guide d'entretien des tissus	21
Tableau d'entretien des tissus	23
Smart Control	26
Utilisation de l'appareil et des accessoires	29
Consignes d'utilisation	29
Utilisation des accessoires	30
Nettoyage et entretien	34
Surface extérieure	34
Réservoirs d'eau	35
Tiroir d'eau	36
Filtre à poussières	37
Filtre à peluches	38
Lampe (source lumineuse)	39
Détartrage	39
Déplacement de l'appareil à un autre endroit	40

Dépannage	41
Messages de notification	41
Contrôle	42
Caractéristiques techniques	44
Fiche des caractéristiques techniques	44

Consignes de sécurité

Félicitations pour l'achat de votre nouvel appareil Samsung. Ce manuel contient de précieuses informations concernant l'installation, l'utilisation et l'entretien de votre appareil. Prenez le temps de le lire pour tirer pleinement profit de tous les avantages et de toutes les fonctionnalités de votre appareil.

Remarques importantes sur les consignes de sécurité

Veuillez lire attentivement ce manuel afin d'utiliser votre nouvel appareil en toute sécurité et de profiter pleinement de toutes ses fonctionnalités. Conservez ce manuel dans un endroit sûr situé à proximité de l'appareil afin de pouvoir facilement vous y reporter en cas de besoin. N'utilisez pas cet appareil autrement que pour l'usage auquel il est destiné, conformément aux consignes du présent manuel. Les consignes de sécurité et les avertissements décrits dans le présent manuel ne sont pas exhaustifs. Il est de votre responsabilité de faire preuve de bon sens, de prudence et de discernement lors de l'installation, de l'entretien ou de l'utilisation de votre appareil. Ces consignes d'utilisation couvrant plusieurs modèles, il se peut que les caractéristiques de votre appareil diffèrent légèrement de celles décrites dans le présent manuel ; ainsi, certains symboles d'avertissement peuvent ne pas s'appliquer à votre machine. Pour toute question ou doute, communiquez avec votre centre de dépannage le plus proche ou connectez-vous sur www.samsung.com.

Symboles de sécurité importants

Signification des icônes et symboles utilisés dans le présent manuel d'utilisation :

AVERTISSEMENT

Risques ou pratiques inadéquates susceptibles de causer **des blessures graves voire mortelles et/ou des dommages matériels**.

ATTENTION

Risques ou pratiques inadéquates susceptibles de causer **des blessures et/ou des dommages matériels**.

ATTENTION

Pour réduire le risque d'incendie ou d'explosion, suivez ces précautions de base.

ATTENTION

Surface chaude

Lisez les instructions

Lisez attentivement le présent manuel puis conservez-le en lieu sûr afin de pouvoir le consulter ultérieurement. Lisez attentivement toutes les consignes avant d'utiliser l'appareil.

CONSERVEZ SOIGNEUSEMENT CES CONSIGNES

REMARQUE

Indique la présence d'un risque de blessures ou de dommages matériels.

Ces symboles d'avertissement ont pour but d'éviter tout risque de blessures corporelles.

Respectez-les en toutes circonstances.

Comme avec tout équipement électrique et comportant des pièces mobiles, il existe un certain nombre de dangers potentiels. Pour utiliser cet appareil en toute sécurité, familiarisez-vous avec son fonctionnement et restez prudent lorsque vous l'utilisez.

AVERTISSEMENT DE LA PROPOSITION 65 DE L'ÉTAT DE CALIFORNIE

AVERTISSEMENT

Risque de cancer et de troubles de la reproduction - www.P65Warnings.ca.gov

AVERTISSEMENT

Risque d'incendie

- L'installation de l'appareil doit être réalisée par un installateur qualifié.
- Installez l'appareil conformément aux instructions du fabricant et aux réglementations locales.
- Pour réduire le risque de blessures graves voire mortelles, suivez toutes les instructions d'installation.
- Conservez ces instructions.

Mesures de sécurité importantes

Pour réduire le risque d'incendie, d'électrocution ou de blessures corporelles lors de l'utilisation de votre appareil, suivez les précautions de base, notamment les suivantes :

1. Lisez attentivement toutes les instructions avant d'utiliser cet appareil.
2. Ne faites sécher aucun article ayant été précédemment taché par ou en contact par nettoyage, lavage ou trempage avec de l'essence, des solvants de nettoyage à sec ou d'autres substances inflammables ou explosives, car ces produits génèrent des vapeurs qui pourraient prendre feu ou exploser.
3. N'utilisez pas l'appareil pour faire sécher des vêtements ayant des traces de substance inflammable, comme de l'huile végétale, de l'huile de cuisson, de l'huile mécanique, des produits chimiques inflammables, du diluant pour peinture, etc. ou toute autre chose contenant de la cire ou des produits chimiques, par exemple des serpillères et des chiffons de nettoyage. Du fait des substances inflammables, le tissu risque de prendre feu par lui-même.
4. Ne rangez pas et n'utilisez pas d'essence ou d'autres vapeurs et liquides inflammables à proximité de cet appareil ou de tout autre.

CONSERVEZ SOIGNEUSEMENT CES CONSIGNES

Consignes de sécurité

5. Ne laissez pas les enfants jouer sur ou dans l'appareil. Vous devez surveiller attentivement les enfants lorsque l'appareil est utilisé près d'eux.
6. Avant de mettre l'appareil hors service ou au rebut, retirez la porte du compartiment de séchage.
7. N'installez ou n'entrez pas cet appareil à un endroit où il serait exposé aux intempéries.
8. N'altérez pas les commandes internes.
9. Ne procédez pas à la réparation ou au remplacement des pièces de l'appareil et ne tentez pas non plus de le réparer vous-même, sauf si les instructions publiées de maintenance ou de réparation par l'utilisateur contiennent des recommandations spécifiques en la matière que vous comprenez et êtes en mesure d'exécuter.
10. N'utilisez aucun adoucissant ou produit visant à éliminer l'électricité statique, sauf si tel est recommandé par le fabricant de l'adoucissant ou du produit.
11. Nettoyez le filtre à peluches avant ou après chaque utilisation.
12. N'utilisez pas la chaleur pour faire sécher des articles contenant du caoutchouc mousse ou des matières dont la texture est similaire au caoutchouc.
13. Ne mettez dans votre appareil aucun article ayant été exposé à de l'huile de cuisson. Les articles contaminés par de l'huile de cuisson peuvent contribuer à une réaction chimique risquant de provoquer un départ d'incendie. Pour réduire le risque d'incendie dû à du linge contaminé, la partie finale d'un cycle de l'appareil se fait sans chaleur (période de refroidissement). Évitez donc d'arrêter l'appareil avant la fin du cycle de séchage, à moins que tous les articles soient rapidement sortis et étendus de manière à laisser la chaleur se dissiper.
14. Ne placez pas votre main sous l'appareil.
 - Vous risqueriez de vous blesser.
15. Faites attention à ne pas coincer les doigts des enfants dans la porte lors de la fermeture de cette dernière.
 - Vous risqueriez de vous blesser.
16. Veillez à ce qu'il ne s'accumule ni peluches, ni poussières, ni saletés au niveau de l'espace autour de la bouche de sortie d'air et des zones adjacentes environnantes.
17. N'utilisez pas de pièces de rechange qui n'ont pas été recommandées par le fabricant (par ex. des pièces fabriquées chez soi à l'aide d'une imprimante 3D).

Avertissements généraux

AVERTISSEMENT

- Pour éviter tout risque d'électrocution, d'incendie et/ou d'accident mortel, avant d'utiliser l'appareil, assurez-vous que l'appareil est correctement installé et mis à la terre comme décrit dans le présent manuel.
- N'utilisez pas l'appareil autrement que pour l'usage auquel il est destiné. Si l'appareil est utilisé autrement que pour les usages spécifiés dans le présent manuel, les dommages alors subis ne sont pas couverts par la garantie.
- Pour éviter des blessures et/ou des dommages matériels, vous ne devez pas monter, vous mettre debout ou vous suspendre sur l'appareil.
- Ne démontez pas l'appareil et ne l'altérez d'aucune façon.
- Ne laissez pas les enfants jouer dans, sur ou autour de l'appareil. Vous devez surveiller attentivement les enfants en tout temps.

CONSERVEZ SOIGNEUSEMENT CES CONSIGNES

-
- Pour éviter tout risque d'incendie, de blessures et/ou d'accident mortel, maintenez tous les matériaux d'emballage hors de la portée des enfants. Veillez également à jeter et mettre au rebut tous les matériaux d'emballage.
 - Ne touchez pas et ne faites pas fonctionner l'appareil si vous avez les mains mouillées.
 - Pour éviter tout risque d'électrocution et/ou d'incendie, assurez-vous qu'aucun animal ou corps étranger n'entre dans l'appareil.
 - Si vous entendez des bruits bizarres, sentez des odeurs étranges et/ou voyez de la fumée sortir de l'appareil, débranchez immédiatement ce dernier.
 - Ne placez pas d'objets lourds ou dangereux dans, sur ou autour de l'appareil.
 - Pour éviter tout risque d'électrocution, d'incendie et/ou d'accident mortel, ne procédez pas à la réparation ou au remplacement des pièces de l'appareil et ne tentez pas non plus de le réparer vous-même, sauf si le manuel d'utilisation ou les instructions de réparation publiées contiennent des recommandations spécifiques en la matière que vous comprenez et êtes en mesure d'exécuter.
 - Retirez toutes vos affaires personnelles (appareils électriques, briquets, boîtes d'allumettes, etc.) des poches.
 - Pour éviter tout risque d'incendie et/ou d'explosion, ne faites sécher aucun article ayant été précédemment en contact par nettoyage, lavage ou trempage avec de l'essence, des solvants de nettoyage à sec, des huiles de cuisson ou toute autre substance inflammable ou explosive.
 - L'appareil n'est pas conçu pour être utilisé par des personnes (y compris les enfants) inexpérimentées ou dont les capacités physiques, sensorielles ou mentales sont réduites, sauf si celles-ci sont sous la surveillance ou ont reçu les instructions d'utilisation appropriées de la personne responsable de leur sécurité.
 - Avant de mettre au rebut l'appareil, retirez la porte du compartiment de séchage et débranchez la prise d'alimentation pour empêcher toute réutilisation.
 - Ne touchez pas et ne démontez pas la prise électrique de l'appareil. En cas de fuite de gaz, assurez-vous d'aérer la pièce et de communiquer immédiatement avec un centre de dépannage Samsung.
 - Pour éviter d'endommager le panneau vitré, veillez à protéger la façade avant en tout temps.
 - Pour éviter des blessures et/ou des dommages matériels, ne montez pas sur les portes des réservoirs.
 - Ne placez pas vos mains, pieds ou autres parties du corps mouillé(e)s, ou des objets métalliques, sous l'appareil.
 - N'utilisez pas d'autres appareils pour sécher l'intérieur de votre appareil. N'utilisez pas de bougies pour éliminer les odeurs à l'intérieur de l'appareil.
 - N'ouvrez pas la porte lorsque l'appareil est en marche. Si vous ouvrez la porte alors que l'appareil est en marche, cela affectera les performances de l'appareil et risque de provoquer de la condensation qui endommagerait le sol.
 - Ne buvez pas l'eau présente dans le réservoir de remplissage ou le réservoir de vidange.
 - Nettoyez le filtre à poussières avant ou après chaque utilisation.
 - N'utilisez aucun adoucissant ou autre produit visant à éliminer l'électricité statique, sauf si tel est recommandé par le fabricant de l'adoucissant ou du produit.
 - Veillez à ne pas approcher vos doigts des points de pincement. Faites attention lors de la fermeture de la porte si des enfants sont à proximité.
 - N'utilisez pas l'appareil pour faire sécher des articles contenant du caoutchouc mousse ou d'autres articles avec une texture similaire au caoutchouc.

CONSERVEZ SOIGNEUSEMENT CES CONSIGNES

Consignes de sécurité

- Pour éviter d'endommager l'appareil ou de provoquer un bruit excessif ou un incendie, n'insérez pas d'objets dans la buse à vapeur.
- Si l'appareil est en marche, ne placez pas vos mains ou votre corps près de la buse à vapeur. La vapeur chaude risque de vous blesser.
- N'ouvrez pas la porte quand l'appareil est en marche. La température interne élevée risque de vous blesser.
- Si un problème se produit pendant la production de vapeur, arrêtez immédiatement l'appareil et sortez tous les articles de l'appareil. Si vous ne sortez pas les articles immédiatement, ils resteront humides et le tissu risque de s'abîmer ou de sentir mauvais.
- Avant de placer des vêtements dans l'appareil, assurez-vous de vider toutes les poches.
- Contient des gaz à effet de serre fluorés.
Équipement fermé hermétiquement.
N'évacuez pas les gaz dans l'atmosphère.
 - Réfrigérant (type) : R-134a (PRP = 1 430)
 - Réfrigérant (chargement) : 0,12 kg, 0,229 tCO₂e

Précautions électriques

AVERTISSEMENT

- Retirez régulièrement toutes les substances étrangères, telles que de la poussière ou de l'eau, au niveau des fiches de la prise d'alimentation et des points de contact à l'aide d'un chiffon sec.
- Débranchez la prise d'alimentation et nettoyez-la à l'aide d'un chiffon sec.
- Pour éviter tout risque d'électrocution, débranchez toujours l'appareil avant de le démonter ou le réparer.
- Ne tirez pas sur le cordon d'alimentation pour débrancher la prise d'alimentation. Pour débrancher la prise d'alimentation, tirez fermement sur cette dernière, bien droit.
- Pour éviter tout risque d'électrocution, n'utilisez pas de rallonge.
- N'utilisez pas de cordon ou de prise d'alimentation endommagé(e). Ne tentez pas de réparer, de démonter ou de modifier le cordon ou la prise d'alimentation. Pour toute réparation, communiquez avec le centre de dépannage Samsung le plus proche.
- Branchez le cordon d'alimentation à une prise murale conforme aux spécifications électriques locales. La prise doit être dédiée exclusivement à cet appareil et veuillez ne pas utiliser de rallonge.
- Lorsque vous déplacez l'appareil, veillez à protéger en tout temps le cordon d'alimentation.
- Pour éviter tout risque d'électrocution, d'incendie, de blessures graves, de dommages matériels et/ou d'accident mortel, l'appareil doit être branché à une prise correctement mise à la terre. Veillez à faire vérifier la prise murale et le circuit électrique par un électricien qualifié.
- L'appareil doit être équipé d'un cordon comportant un conducteur de mise à la terre et d'une prise de terre. La prise doit être branchée sur une prise appropriée, correctement installée et mise à la terre conformément à toutes les dispositions et réglementations locales.
- L'appareil doit être mis à la terre. En cas de panne ou de défaillance, la mise à la terre réduit le risque d'électrocution en fournissant au courant électrique un trajet de moindre résistance.

CONSERVEZ SOIGNEUSEMENT CES CONSIGNES

-
- Avant d'utiliser l'appareil, assurez-vous que la prise électrique utilisée est mise à la terre, dédiée à cet appareil et présente une tension nominale adaptée à l'appareil. Il relève de la responsabilité du propriétaire de remplacer une prise murale classique à 2 broches par une prise classique à 3 broches.
 - Pour éviter tout risque d'électrocution, mettez convenablement l'appareil à la terre en respectant toutes les dispositions et réglementations en vigueur. Suivez les instructions figurant dans le manuel d'utilisation.
 - L'appareil doit être branché sur une prise électrique individuelle qui lui est réservée, dont la tension nominale correspond à celle stipulée sur la plaque signalétique. Cette précaution permet d'assurer des performances optimales et d'éviter toute surcharge au niveau des circuits électriques de l'habitation, ce qui risquerait de provoquer un incendie dû à la surchauffe des câbles.
 - Branchez l'appareil à un circuit électrique adapté en termes de tension nominale, de protection et de puissance afin d'éviter toute surcharge électrique. Des circuits électriques inappropriés risquent de fondre, entraînant ainsi un risque d'électrocution ou d'incendie.
 - Vous ne devez sous aucun prétexte couper ou retirer la broche de terre du cordon d'alimentation. Afin d'éviter de vous blesser ou d'endommager l'appareil, le cordon d'alimentation électrique doit être branché sur une prise correctement reliée à la terre.
 - N'utilisez pas de multiprise (portable) n'étant pas convenablement mise à la terre. Dès lors que vous utilisez une multiprise (portable) correctement mise à la terre, un appareil ayant une capacité de courant de 15 A ou plus doit être utilisé seul. Le non-respect de cette consigne peut entraîner une électrocution ou un incendie résultant de la chaleur produite par la multiprise. Le courant peut être coupé en actionnant le disjoncteur.
 - L'appareil doit être branché à une prise de terre métallique permanente ; ou bien un conducteur de mise à la terre doit être installé avec les autres conducteurs du circuit et branché à la borne de terre de l'appareil. Il y a un risque d'électrocution si l'appareil n'est pas correctement mis à la terre.
 - Un branchement incorrect du conducteur de mise à la terre peut créer un risque d'électrocution. Demandez conseil à un électricien ou un réparateur qualifié si vous avez des doutes quant à la mise à la terre correcte de l'appareil.

Avertissements relatifs à l'installation

AVERTISSEMENT

- Installez l'appareil uniquement à un endroit stable avec un sol solide. N'installez pas l'appareil à des endroits exposés à des vibrations ou à des endroits où il risque de basculer (bateaux ou avions par exemple). Communiquez avec un centre de dépannage Samsung en cas de doute sur l'emplacement d'installation.
- N'installez pas l'appareil à des endroits exposés aux intempéries ou à des températures inférieures à la température de gel. Si l'appareil a été transporté à des températures inférieures à la température de gel, laissez-le monter en température avant de l'installer.
- Pour éviter tout risque d'électrocution, d'incendie, de blessures graves, de dommages matériels et/ou d'accident mortel, n'installez pas l'appareil dans des lieux humides (salle de bains ou sauna par exemple).
- Pour éviter tout risque d'incendie, de fumées et/ou de dommages matériels, n'installez pas l'appareil à proximité d'autres sources de chaleur (four ou radiateur par exemple).
- Pour éviter tout risque d'incendie, de fumées et/ou de dommages matériels, ne placez pas de bougies ou d'autres éléments inflammables sur, dans ou autour de l'appareil.

CONSERVEZ SOIGNEUSEMENT CES CONSIGNES

Consignes de sécurité

- Pour éviter des blessures et/ou des dommages matériels, communiquez avec un centre de dépannage Samsung avant de déplacer l'appareil.
- Installez l'appareil de telle sorte que la prise d'alimentation soit facilement accessible. Pour éviter tout risque d'électrocution et/ou d'incendie, débranchez l'appareil lorsque vous ne l'utilisez pas.
- Si l'emplacement d'installation a été inondé, ne vous approchez pas de l'appareil et communiquez immédiatement avec un centre de dépannage Samsung.
- Pour éviter tout risque d'incendie, de fumées et/ou de dommages matériels, retirez tout le film de protection sur l'appareil.
- Pour éviter des dommages matériels et/ou des blessures, déplacez l'appareil à deux personnes.

Avertissements relatifs au nettoyage

AVERTISSEMENT

- Pour éviter tout risque d'électrocution, n'utilisez pas d'objets pointus pour faire fonctionner ou pour nettoyer l'appareil.
- Ne vaporisez pas d'eau directement sur l'appareil lorsque vous le nettoyez.
- N'utilisez pas de produit de blanchiment sur la surface extérieure de l'appareil. Les produits de blanchiment peuvent décolorer la surface extérieure.
- Après utilisation, essuyez l'intérieur à l'aide d'un chiffon sec.
- Après avoir utilisé l'appareil, essuyez l'intérieur à l'aide d'un chiffon sec.
 - L'appareil risquerait d'être taché par de la contamination, par exemple des cheveux longs, ou par la poussière et les gouttes d'eau qui peuvent se former à l'intérieur.
- Si de la contamination (produit de nettoyage, saleté, résidus alimentaires, etc.) s'est accumulée dans l'appareil ou tout accessoire, débranchez le câble d'alimentation puis essuyez la zone contaminée à l'aide d'un chiffon doux et humide.
 - N'exposez pas l'appareil ou l'accessoire à des produits de nettoyage ou de blanchiment, et n'appliquez pas non plus ces produits sur l'appareil ou l'accessoire.
 - En cas de non-respect de cette consigne, cela peut entraîner une décoloration, une déformation, des dommages ou de la rouille.

CONSERVEZ SOIGNEUSEMENT CES CONSIGNES

Avis sur la réglementation

Vous trouverez les informations de la déclaration de logiciel de source libre dans le Manuel d'utilisation enregistré sur le site Web de Samsung.

Avis de la FCC (modèles avec connexion Wi-Fi uniquement)

ATTENTION

En cas de changement ou modification n'ayant pas été expressément approuvé par l'entité en charge de la conformité, l'utilisateur pourrait ne plus être autorisé à utiliser l'équipement.

Cet appareil est conforme à la Partie 15 du Règlement de la FCC. L'utilisation est soumise aux deux conditions suivantes :

1. Cet appareil ne doit pas causer d'interférences nocives ; et
2. Cet appareil doit supporter les interférences reçues, notamment celles causant un fonctionnement indésirable.

Pour les appareils vendus sur le marché des États-Unis et du Canada, seuls les canaux 1 à 11 sont disponibles. Vous ne pouvez pas sélectionner d'autres canaux.

DÉCLARATION DE LA FCC :

Cet équipement a été testé et certifié conforme aux limites prévues pour un appareil numérique de classe B, en vertu de la Partie 15 du Règlement de la FCC. Ces limites sont conçues pour assurer une protection raisonnable contre les interférences nocives dans une installation résidentielle.

Cet équipement génère, utilise et peut émettre de l'énergie radioélectrique et, s'il n'est pas installé et utilisé conformément aux instructions, il peut provoquer des interférences nocives sur les communications radio. Toutefois, nous ne garantissons pas que des interférences ne surviendront pas dans une installation spécifique. Si cet équipement provoque effectivement des interférences nocives sur la réception de la radio ou de la télévision (ce que vous pouvez déterminer en éteignant puis rallumant l'appareil), nous invitons l'utilisateur à essayer de corriger les interférences en appliquant une ou plusieurs des mesures suivantes :

- Réorientez ou déplacez l'antenne de réception
- Augmentez la distance entre l'équipement et le récepteur
- Branchez l'équipement à une prise qui se trouve sur un circuit différent de celui de la radio ou de la télévision
- Rapprochez-vous du revendeur ou d'un technicien expérimenté en radio/télévision pour obtenir de l'aide

DÉCLARATION DE LA FCC CONCERNANT L'EXPOSITION AUX RAYONNEMENTS :

Cet équipement est conforme aux limites d'exposition aux rayonnements prévues par la FCC pour un environnement non contrôlé. Cet équipement doit être installé et utilisé de manière que la distance entre le radiateur et votre corps soit d'au moins 8 pouces (20 cm). Cet appareil et ses antennes ne doivent pas être co-localisés ou utilisés conjointement à d'autres antennes ou émetteurs.

CONSERVEZ SOIGNEUSEMENT CES CONSIGNES

Avis sur la réglementation

Avis de la IC (modèles avec connexion Wi-Fi uniquement)

Le terme « IC » figurant avant le numéro de certification radio signifie uniquement que les spécifications techniques d'Industry Canada ont été respectées. L'utilisation est soumise aux deux conditions suivantes :

1. Cet appareil ne doit pas causer d'interférences ; et
2. Cet appareil doit supporter tous types d'interférences, notamment celles pouvant causer un fonctionnement indésirable de l'appareil.

This Class B digital apparatus complies with Canadian ICES-003.

Cet appareil numérique de la classe B est conforme à la norme NMB-003 du Canada.

Pour les appareils vendus sur le marché des États-Unis et du Canada, seuls les canaux 1 à 11 sont disponibles. Vous ne pouvez pas sélectionner d'autres canaux.

DÉCLARATION D'IC CONCERNANT L'EXPOSITION AUX RAYONNEMENTS :

Cet équipement est conforme aux limites d'exposition aux rayonnements prévues par la norme RSS-102 d'IC pour un environnement non contrôlé. Cet équipement doit être installé et utilisé de manière que la distance entre le radiateur et votre corps soit d'au moins 8 pouces (20 cm). Cet appareil et ses antennes ne doivent pas être co-localisés ou utilisés conjointement à d'autres antennes ou émetteurs.

CONSERVEZ SOIGNEUSEMENT CES CONSIGNES

Avant de démarrer

Installation

Installez l'appareil conformément aux instructions figurant dans le présent manuel et aux réglementations locales.

⚠ AVERTISSEMENT

- N'utilisez PAS de rallonge. Utilisez uniquement le cordon d'alimentation qui est fourni avec l'appareil.
- Ne reliez pas le conducteur de terre à une canalisation en plastique, à des conduites de gaz ou à des tuyaux d'eau chaude. Si les conducteurs de terre sont mal reliés, cela peut entraîner une électrocution.
- Pour réduire le risque de danger électrique, ne retirez pas et ne modifiez pas la broche de terre du cordon d'alimentation.
- Veuillez utiliser le conducteur de terre supplémentaire fourni avec cet appareil s'il n'y a pas de trou pour la broche de terre dans la prise électrique.

Installation de l'appareil

1. Choisissez un emplacement plan et solide avec un espace adéquat pour respecter les dégagements suivants.

Haut	25 mm
Côtés	2,5 mm (modèles LCD) / 50 mm (modèles LED)
Arrière	15 mm

- Si les dégagements minimum ne sont pas respectés, les performances se dégraderont à cause d'une mauvaise ventilation et de la condensation peuvent se former sur la surface extérieure de l'appareil.
- N'installez pas l'appareil à des endroits chauds, froids ou exposés à la lumière directe du soleil. La température ambiante doit se situer entre 10 °C et 35 °C. Si la température ambiante est trop élevée ou trop faible, l'appareil peut ne pas fonctionner correctement ou la performance peut diminuer.

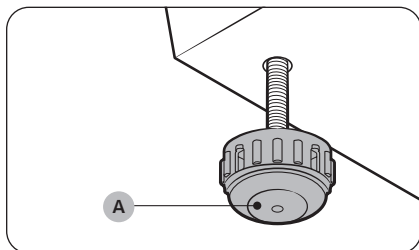

2. Tournez les **pieds réglables (A)** dans le sens horaire ou antihoraire pour régler la hauteur jusqu'à ce que l'appareil soit de niveau.

Avant de démarrer

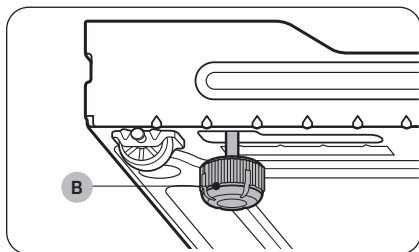

REMARQUE

Si l'appareil chancelle ou si vous souhaitez relever l'arrière uniquement, installez les **pieds réglables (B)** arrière fournis sur les deux côtés inférieurs à l'arrière de l'appareil.

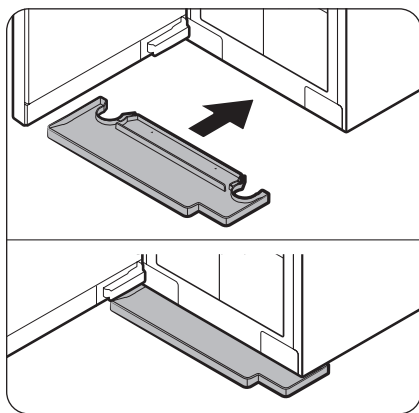

3. Insérez le tiroir d'eau comme illustré.
 - Assurez-vous que le côté portant la marque « TOP » (HAUT) soit face en haut.

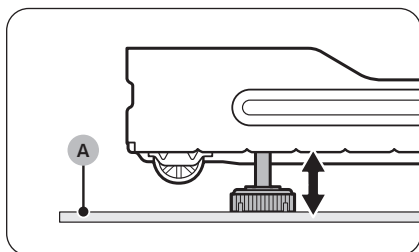

REMARQUE

Si votre AIRDRESSER est placé sur un **tapis (A)**, il se peut que vous ne puissiez pas insérer le tiroir. Dans ce cas, installez les pieds réglables arrière fournis sur le côté inférieur à l'arrière de votre AIRDRESSER afin de le relever par rapport au **tapis (A)**, puis insérez le tiroir.

4. Branchez l'appareil à une prise mise à la terre.
 - Si vous n'avez pas de prise mise à la terre, communiquez avec un centre de dépannage Samsung pour connaître d'autres méthodes pour mettre l'appareil à la terre.

REMARQUE

- Après l'installation de l'appareil, vous devez attendre au moins 2 heures avant de l'utiliser.
- L'appareil consomme plus d'eau lors de sa première utilisation. Il se peut que vous deviez remplir le réservoir de remplissage plusieurs fois.

- Si vous raccordez le cordon d'alimentation à une multiprise, cela provoquera une chute de tension pouvant entraîner un dysfonctionnement.

Fixation de votre AIRDRESSER à l'aide de la sangle antibasculement (en option)

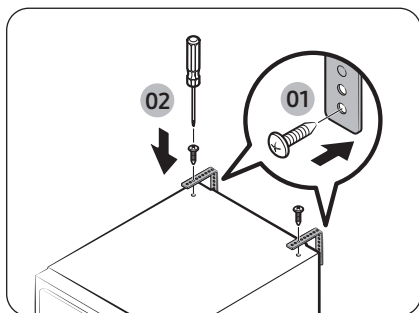

Votre AIRDRESSER risque de basculer s'il est soumis à une force externe ou si des enfants le touchent. Si nécessaire, utilisez la sangle antibasculement pour fixer votre AIRDRESSER et éviter qu'il ne bascule. (Reportez-vous à l'illustration.)

⚠ ATTENTION

Vous devez débrancher l'appareil avant de fixer votre AIRDRESSER à l'aide de la sangle antibasculement.

📖 REMARQUE

- Utilisez la vis fournie pour fixer la sangle antibasculement au mur.
- Utilisez les vis installées sur le haut de votre AIRDRESSER pour fixer la sangle antibasculement sur votre AIRDRESSER.

Avant de démarrer

Présentation de l'appareil

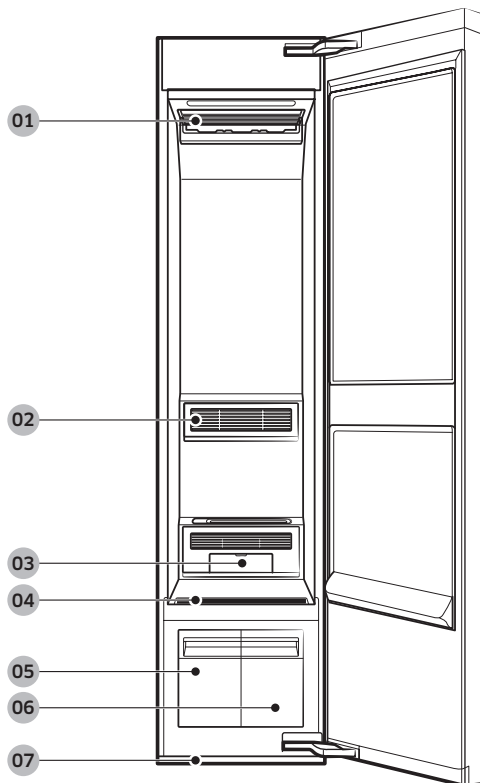

01 Orifice d'air

02 Filtre à poussières

03 Filtre Fresh Finish

04 Filtre à peluches

05 Réservoir de vidange

06 Réservoir de remplissage

07 Tiroir d'eau

Accessoires

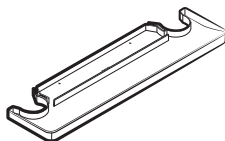

Tiroir d'eau

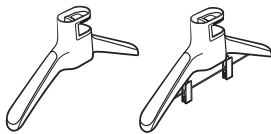

Cintre à soufflage d'air

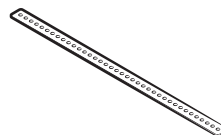

Sangle antibasculement

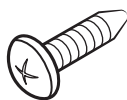

Vis (pour la sangle antibasculement)

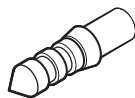

Cheville (pour la sangle antibasculement)

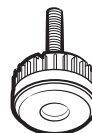





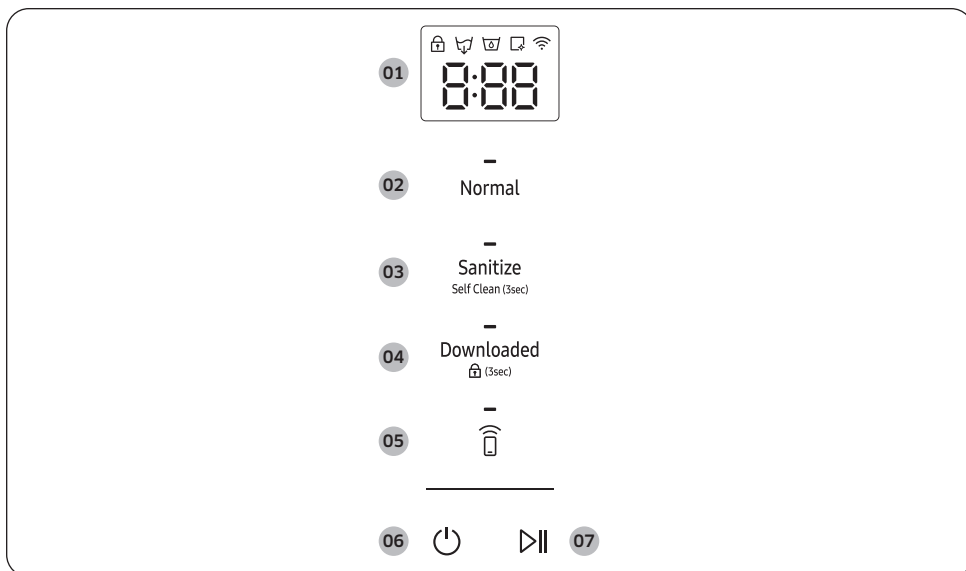

















Pieds réglables arrière

Panneau de commande



Avant de démarrer

<p>01 Écran</p>	<p>Permet d'afficher le temps restant estimé pour le cycle sélectionné, ainsi que d'autres icônes de notification.</p> <table border="1" data-bbox="365 354 1119 924"> <tr> <td data-bbox="365 354 435 589">  </td> <td data-bbox="435 354 1119 589"> <p>Maintenez le doigt appuyé sur Download (Télécharger) pendant 3 secondes pour activer ou désactiver la fonction Child Lock (Sécu. enfant). La fonction Child Lock (Sécu. enfant) permet de désactiver tous les boutons, à l'exception du bouton .</p> <p>REMARQUE</p> <p>Lorsque la fonction Child Lock (Sécu. enfant) est activée, elle reste active jusqu'à ce que vous la désactiviez.</p> </td> </tr> <tr> <td data-bbox="365 589 435 659">  </td> <td data-bbox="435 589 1119 659"> <p>Cette icône apparaît lorsque le réservoir de vidange est plein. Videz le réservoir de vidange.</p> </td> </tr> <tr> <td data-bbox="365 659 435 730">  </td> <td data-bbox="435 659 1119 730"> <p>Cette icône apparaît lorsque le réservoir de remplissage est vide. Remplissez le réservoir de remplissage avec de l'eau.</p> </td> </tr> <tr> <td data-bbox="365 730 435 853">  </td> <td data-bbox="435 730 1119 853"> <p>Cette icône apparaît lorsque vous exécutez le cycle Self Clean (Autonettoy.) ou pour vous rappeler qu'il est temps d'exécuter le cycle Self Clean (Autonettoy.). L'icône apparaît une fois tous les 30 cycles lancés sur votre AIRDRESSER pour vous rappeler d'exécuter le cycle Self Clean (Autonettoy.).</p> </td> </tr> <tr> <td data-bbox="365 853 435 924">  </td> <td data-bbox="435 853 1119 924"> <p>Cette icône indique la puissance du signal lorsque la connexion à Internet est active.</p> </td> </tr> </table>		<p>Maintenez le doigt appuyé sur Download (Télécharger) pendant 3 secondes pour activer ou désactiver la fonction Child Lock (Sécu. enfant). La fonction Child Lock (Sécu. enfant) permet de désactiver tous les boutons, à l'exception du bouton .</p> <p>REMARQUE</p> <p>Lorsque la fonction Child Lock (Sécu. enfant) est activée, elle reste active jusqu'à ce que vous la désactiviez.</p>		<p>Cette icône apparaît lorsque le réservoir de vidange est plein. Videz le réservoir de vidange.</p>		<p>Cette icône apparaît lorsque le réservoir de remplissage est vide. Remplissez le réservoir de remplissage avec de l'eau.</p>		<p>Cette icône apparaît lorsque vous exécutez le cycle Self Clean (Autonettoy.) ou pour vous rappeler qu'il est temps d'exécuter le cycle Self Clean (Autonettoy.). L'icône apparaît une fois tous les 30 cycles lancés sur votre AIRDRESSER pour vous rappeler d'exécuter le cycle Self Clean (Autonettoy.).</p>		<p>Cette icône indique la puissance du signal lorsque la connexion à Internet est active.</p>
	<p>Maintenez le doigt appuyé sur Download (Télécharger) pendant 3 secondes pour activer ou désactiver la fonction Child Lock (Sécu. enfant). La fonction Child Lock (Sécu. enfant) permet de désactiver tous les boutons, à l'exception du bouton .</p> <p>REMARQUE</p> <p>Lorsque la fonction Child Lock (Sécu. enfant) est activée, elle reste active jusqu'à ce que vous la désactiviez.</p>										
	<p>Cette icône apparaît lorsque le réservoir de vidange est plein. Videz le réservoir de vidange.</p>										
	<p>Cette icône apparaît lorsque le réservoir de remplissage est vide. Remplissez le réservoir de remplissage avec de l'eau.</p>										
	<p>Cette icône apparaît lorsque vous exécutez le cycle Self Clean (Autonettoy.) ou pour vous rappeler qu'il est temps d'exécuter le cycle Self Clean (Autonettoy.). L'icône apparaît une fois tous les 30 cycles lancés sur votre AIRDRESSER pour vous rappeler d'exécuter le cycle Self Clean (Autonettoy.).</p>										
	<p>Cette icône indique la puissance du signal lorsque la connexion à Internet est active.</p>										
<p>02 Normal</p>	<p>Appuyez dessus pour sélectionner le cycle Normal.</p> <ul style="list-style-type: none"> • Utilisez ce cycle pour rafraîchir les choses que vous portez tous les jours. 										

03 Sanitize (Stériliser) / Self Clean (Autonettoy.) (3 s)	Sanitize (Stériliser)	<p>Appuyez dessus pour sélectionner le cycle Sanitize (Stériliser).</p> <ul style="list-style-type: none"> Utilisez ce cycle pour désinfecter vos vêtements avec de la vapeur. <p>REMARQUE</p> <ul style="list-style-type: none"> Ne mettez qu'un seul article volumineux ou épais. Les articles volumineux ou épais peuvent bloquer la production de vapeur et la circulation de l'air. Si vous arrêtez ou changez le cycle alors que le cycle Sanitize (Stériliser) démarre, les articles risquent de s'abîmer ou de ne pas sécher complètement.
	Self Clean (Autonettoy.)	<p>Maintenez le doigt appuyé dessus pendant 3 secondes pour sélectionner le cycle Self Clean (Autonettoy.).</p> <ul style="list-style-type: none"> Assurez-vous que l'appareil est vide. Pour des résultats impeccables et un nettoyage optimal, n'arrêtez pas le cycle et n'ouvrez pas la porte tant que le cycle Self Clean (Autonettoy.) n'est pas terminé. Ce cycle n'élimine pas l'humidité.
04 Download (Télécharger) / Child Lock (Sécu. enfant)  (3 s)	Download (Télécharger)	<p>Vous pouvez télécharger d'autres cycles depuis l'application SmartThings.</p> <ul style="list-style-type: none"> Le réglage d'usine par défaut est Quick (Rapide).
	Child Lock (Sécu. enfant) 	<p>Maintenez le doigt appuyé dessus pendant 3 secondes pour activer ou désactiver la fonction Child Lock (Sécu. enfant). La fonction Child Lock (Sécu. enfant) permet de désactiver tous les boutons, à l'exception du bouton .</p> <p>REMARQUE</p> <p>Lorsque la fonction Child Lock (Sécu. enfant) est activée, elle reste active jusqu'à ce que vous la désactiviez.</p>
05 Smart Control 	<ul style="list-style-type: none"> Appuyez dessus pour activer ou désactiver la fonction Smart Control. Si votre AIRDRESSER est connecté à un routeur sans fil sans avoir activé la fonction Smart Control, vous ne pouvez que surveiller son état actuel ou régler le cycle souhaité. <p>REMARQUE</p> <p>Pour obtenir plus d'informations sur la fonction Smart Control, reportez-vous en page 26.</p>	
06 Power (Marche/ Arrêt) 	<p>Appuyez dessus pour mettre l'appareil sous ou hors tension.</p>	

Avant de démarrer

07 Start/Pause (Départ/Pause) ▷	Appuyez dessus pour mettre l'appareil en marche. Appuyez dessus pour mettre l'appareil en pause.
---	--

Cycles Download (Télécharger)

Sur votre smartphone, suivez les instructions affichées à l'écran pour télécharger les cycles disponibles. Vous pouvez télécharger les cycles suivants.

Cycle	Description
Quick (Rapide)	Pour rafraîchir rapidement des articles avec de légères odeurs ou froissés.
Wool (Laine)	Pour les articles en laine ou en tricot. <ul style="list-style-type: none">• Pour éviter de déformer les articles, pliez-les soigneusement et déposez-les sur l'étagère.
School Uniform (Uniforme)	Pour les uniformes d'école ne pouvant pas être lavés ou séchés tous les jours.
Delicates (Déliçats)	Pour les articles délicats comme le crêpe chiffon, la dentelle et les articles avec des ornements. <ul style="list-style-type: none">• Vous devez utiliser ce cycle pour la soie artificielle.
Cashmere (Cachemire)	Élimine l'humidité et la poussière sur les articles en cachemire. <ul style="list-style-type: none">• Le bruit de fonctionnement peut être plus intense pendant ce cycle.• Respectez toutes les instructions figurant sur les étiquettes d'entretien.• Pour des résultats optimaux, utilisez cette fonction pour un seul article à la fois.• Assurez-vous que les articles en cachemire sont secs avant d'utiliser ce cycle.
Denim (Jeans)	Pour rafraîchir les articles en jean sans craindre des problèmes de décoloration des couleurs.
Time Dry (Temps de séchage) (1/2/3)	Vous pouvez régler le temps souhaité pour le séchage des articles. <ul style="list-style-type: none">• Avec la fonction Time Dry (Temps de séchage), il se peut que les articles très mouillés ou volumineux ne soient pas bien séchés. Si des articles ne sont pas secs, relancez le cycle. <p> REMARQUE</p> Les résultats de séchage peuvent varier selon l'épaisseur des articles.
Room Care (Entret pièce) (2/4)	Cette fonction permet de déshumidifier la zone alentours. Vous pouvez sélectionner 2 ou 4 heures. <ul style="list-style-type: none">• Assurez-vous que l'appareil est vide lorsque vous utilisez la fonction Room Care (Entret pièce).• La température intérieure peut augmenter.

Guide d'entretien des tissus

- Les tissus nécessitent un entretien différent selon la façon dont ils ont été traités et finis. Ce guide d'entretien des tissus ne mentionne pas toutes les matières, donc veillez à ne l'utiliser qu'à titre de référence. Pour éviter d'abîmer vos vêtements, pensez à vérifier l'étiquette d'entretien de chacun d'entre eux avant de les utiliser avec votre AIRDRESSER.
- N'utilisez pas le cycle Clothing Care (Entretien des vêtements) avec des articles grand teint, sensibles à la chaleur ou inadaptés au lavage à l'eau. Faites un test de tache d'eau sur une petite zone cachée (couture intérieure) pour déterminer si le tissu est grand teint ou non. Pour obtenir plus d'aide, adressez-vous au fabricant du vêtement, à un professionnel de nettoyage à sec ou consultez un guide d'entretien des tissus plus détaillé.

Tableau du guide d'entretien des tissus

Fibres naturelles - fibres végétales

Tissu	Cycles			Vêtements / Remarques
	Clothing Care (Entretien des vêtements)		Delicate Drying (Séchage en cours)	
	Réduction des plis	Désodorisation		
Coton		●	●	Serviettes, chaussettes, sous-vêtements, jeans, vêtements de sport, T-shirts, couvertures Il peut rester des plis sur les tissus 100 % coton. Repassez après le cycle si vous le souhaitez.
Lin, chanvre, ramie		●	●	Vêtements d'été, linge de table Il peut rester quelques plis. Assurez-vous que les tissus sont lavables en machine/à la main avant d'utiliser le cycle Clothing Care (Entretien des vêtements). Déposez les vêtements délicats sur l'étagère. N'utilisez pas de vêtements amidonnés.
Soie artificielle	●	●	●	Doublure de costumes, chemisiers, cravates, pyjamas

● = Possible / ✕ = Vérifiez l'étiquette d'entretien

Avant de démarrer

Fibres naturelles - fibres animales

Tissu	Cycles			Vêtements / Remarques
	Clothing Care (Entretien des vêtements)		Delicate Drying (Séchage en cours)	
	Réduction des plis	Désodorisation		
Alpaga, poil de chameau, cachemire	×	×		Manteaux, costumes Déposez les tricotés sur l'étagère. L'alpaga et le poil de chameau rétrécissent dans de l'eau chaude.
		×		Écharpes, tricotés Déposez les tricotés sur l'étagère. L'alpaga et le poil de chameau rétrécissent dans de l'eau chaude.
Fourrure, cuir				Manteaux, écharpes * Utilisez uniquement le cycle Cashmere (Cachemire). Le cuir doit être du cuir 100 % naturel (pas artificiel).
Soie				Cravates, rubans, écharpes, chemisiers en soie Les tissus de soie ne conviennent pas à une utilisation avec votre AIRDRESSER.
Laine		×	●	Pulls, tricotés Déposez les tricotés sur l'étagère. Certains types de laine rétrécissent lorsqu'ils sont lavés à l'eau chaude. Assurez-vous que les tissus sont lavables en machine/à la main avant d'utiliser le cycle Clothing Care (Entretien des vêtements). * Nous vous recommandons d'utiliser le cycle Wool/Knit (Laine/Tricot).
	●	●	●	Manteaux d'hiver, costumes Déposez les tricotés sur l'étagère. Certains types de laine rétrécissent lorsqu'ils sont lavés à l'eau chaude. Assurez-vous que les tissus sont lavables en machine/à la main avant d'utiliser le cycle Clothing Care (Entretien des vêtements). * Nous vous recommandons d'utiliser le cycle Winter Coat (Manteau d'hiver) ou Suit (Costume).

● = Possible / × = Vérifiez l'étiquette d'entretien

Fibres artificielles

Tissu	Cycles			Vêtements / Remarques
	Clothing Care (Entretien des vêtements)		Delicate Drying (Séchage en cours)	
	Réduction des plis	Désodorisation		
Acétate	●	●	●	Doubleure de costumes, chemisiers, cravates, pyjamas
Acrylique	●	●	●	Sous-vêtements isolants, tricotés Déposez les vêtements sur l'étagère.
Nylon	●	●	●	Bas, lingerie Déposez les vêtements sur l'étagère.
	●	●	●	Vêtements de sport
Polyuréthane	●	●	●	Vêtements élastiques (contenant moins de 5 % de polyuréthane) Si l'article contient plus de 5 % de polyuréthane (par ex. maillots de bain), vérifiez l'étiquette d'entretien.
Polyester	●	●	●	Vêtements d'extérieur, vêtements de sport, T-shirts, chemises, chemisiers

● = Possible / × = Vérifiez l'étiquette d'entretien

Tableau d'entretien des tissus

Le tableau suivant répertorie quelques-uns des symboles. Il peut vous aider à choisir des vêtements adaptés à votre AIRDRESSER. L'utilisation de symboles garantit la cohérence entre les fabricants de vêtements pour les articles produits localement et importés.











Respectez les instructions figurant sur l'étiquette d'entretien afin d'optimiser la durée de vie du vêtement et réduire les problèmes de nettoyage.

REMARQUE

* : Certains vêtements dont le lavage est déconseillé (comme la fourrure ou le cuir) peuvent être utilisés avec votre AIRDRESSER. Veuillez vous reporter au guide d'entretien des tissus.

** : Utilisez le portant pour les articles dont l'étiquette d'entretien des tissus comporte ce symbole.

Lavage











Symbole	Signification	Utilisable avec votre AIRDRESSER
	Lavage à l'eau bouillante à 95 °C.	O*
	Lavage de linge de couleur à 60 °C.	O*
	Lavage de linge de couleur à 60 °C. (Lavage de linge de couleur « prêt à porter »)	O*
	Lavage de linge de couleur à 40 °C.	O
	Lavage doux à 40 °C.	O
	Lavage très doux à 40 °C.	O
	Lavage de linge délicat à 30 °C.	O
	Lavage doux de linge délicat à 30 °C.	O
	Lavage très doux de linge délicat à 30 °C.	O
	Lavage à la main.	O
	Ne pas laver.	O*

REMARQUE

Les nombres dans la bassine indiquent les températures maximales de lavage, exprimées en degrés Celsius. Ce sont les températures à ne pas dépasser.

Avant de démarrer



Drying (Séchage)

Symbole	Signification	Utilisable avec votre AIRDRESSER
	Séchage en machine / Séchage à une température de 80 °C avec un processus de séchage normal.	0
	Séchage en machine / Séchage à une température de 60 °C avec un processus de séchage doux.	0
	Ne pas faire sécher en machine	0*
	Séchage sur étendoir.	0
	Séchage par égouttement sur étendoir.	0
	Séchage à plat.	0**
	Séchage par égouttement à plat.	0**
	Séchage sur étendoir à l'ombre.	0
	Séchage par égouttement sur étendoir à l'ombre.	0
	Séchage à plat à l'ombre.	0**
	Séchage par égouttement à plat à l'ombre.	0**

REMARQUE

- Les points indiquent le niveau de séchage du sèche-linge.
- Les lignes indiquent le type et l'emplacement du séchage en cours.

Repassage

Symbole	Signification	Utilisable avec votre AIRDRESSER
	Repassage à une température maximale de semelle de 200 °C.	0
	Repassage à une température maximale de semelle de 150 °C.	0
	Repassage à une température maximale de semelle de 110 °C. Faites attention lors de l'utilisation de fers à vapeur (travailler sans vapeur).	0*

Symbole	Signification	Utilisable avec votre AIRDRESSER
	Ne pas repasser.	0*

REMARQUE

Les points indiquent les plages de températures autorisées pour le repassage (diffuseur, vapeur, fers à repasser de voyage et repasseuses).

Entretien par un professionnel

Symbole	Signification	Utilisable avec votre AIRDRESSER
	Nettoyage à sec par un professionnel avec du perchloréthylène et/ou des hydrocarbures (benzines lourdes) avec un processus normal.	0
	Nettoyage à sec par un professionnel avec du perchloréthylène et/ou des hydrocarbures (benzines lourdes) avec un processus doux.	0
	Nettoyage à sec par un professionnel avec des hydrocarbures (benzines lourdes) avec un processus normal.	0
	Nettoyage à sec par un professionnel avec des hydrocarbures (benzines lourdes) avec un processus doux.	0
	Ne pas nettoyer à sec.	0
	Nettoyage en phase liquide par un professionnel.	0
	Nettoyage doux en phase liquide par un professionnel.	0*
	Nettoyage très doux en phase liquide par un professionnel.	0*
	Ne pas nettoyer en phase liquide.	0*

REMARQUE

- Les lettres entourées d'un cercle indiquent les solvants (P, F) utilisés dans le cadre d'un nettoyage à sec ou d'un nettoyage en phase liquide (W).
- En règle générale, la ligne placée en dessous du symbole indique un traitement plus doux (par ex. un cycle doux pour les articles prêts à porter). La double ligne indique des niveaux d'entretien avec un traitement particulièrement doux.

Avant de démarrer

Smart Control

Connexion Wi-Fi

- Les méthodes de cryptage recommandées sont WPA/TKIP et WPA2/AES. Les nouveaux protocoles Wi-Fi développés ou les protocoles Wi-Fi non approuvés ne sont pas pris en charge.
- La sensibilité de réception d'un réseau sans fil peut être affectée par les environnements sans fil ambiants.
- Si votre fournisseur d'accès Internet a enregistré l'adresse MAC de votre ordinateur ou du modem pour un usage permanent, votre AIRDRESSER Samsung peut ne pas parvenir à se connecter à Internet. Si tel est le cas, communiquez avec votre fournisseur d'accès Internet.
- Le pare-feu Internet peut interrompre votre connexion Internet. Si cela se produit, communiquez avec votre fournisseur d'accès Internet.
- Si la coupure de la connexion Internet persiste après avoir suivi les instructions de votre fournisseur d'accès Internet, communiquez avec un revendeur ou un centre de dépannage Samsung local.

Téléchargement de l'application

Sur un marché d'applications (Google Play Store, Apple App Store, Samsung Galaxy Apps), recherchez l'application SmartThings puis téléchargez-la et installez-la sur votre appareil.

REMARQUE

- L'application SmartThings peut ne pas être compatible avec certaines tablettes ou certains smartphones.
 - Le système d'exploitation Android recommandé est 6.0 ou une version ultérieure (avec 2 Go de RAM minimum).
 - Les résolutions d'affichage prises en charge pour Android sont 1280 x 720 (HD), 1920 x 1080 (FHD), 2560 x 1440 (WQHD).
 - La version iOS recommandée est 10.0 ou ultérieure (les iPhones doivent être un iPhone 6 ou plus récent).
 - Les résolutions d'affichage prises en charge pour les appareils Apple sont 1334 x 750 et 1920 x 1080.
- L'application est susceptible d'être modifiée sans préavis en vue d'en améliorer les performances.

Connexion

Vous devez d'abord vous connecter à SmartThings avec votre compte Samsung. Pour créer un nouveau compte Samsung, suivez les instructions affichées sur l'application. Vous n'avez pas besoin d'avoir une autre application pour créer votre compte.

REMARQUE

Si vous avez déjà un compte Samsung, utilisez-le pour vous connecter. Un utilisateur ayant un smartphone Samsung enregistré peut se connecter automatiquement.

Enregistrement de votre appareil sur SmartThings.

1. Assurez-vous que votre smartphone est connecté à un réseau sans fil. Si ce n'est pas le cas, allez dans **Settings (Réglages)**, activez la connexion sans fil et sélectionnez un point d'accès.
2. Ouvrez l'application SmartThings sur votre smartphone.
3. Si le message « **A new device is found. (Nouvel appareil détecté.)** » apparaît, sélectionnez **Add (Ajouter)**.
4. Si aucun message n'apparaît, sélectionnez **+** et sélectionnez votre appareil dans la liste des appareils disponibles. Si votre appareil ne figure pas dans la liste, sélectionnez **Device Type (Type d'appareil) > Specific Device Model (Modèle d'appareil spécifique)**, puis ajoutez manuellement votre appareil.
5. Suivez les instructions affichées à l'écran pour procéder à l'enregistrement.

Présentation générale de SmartThings

Catégorie	Fonction	Description
Surveillance	Cycle Status (État du cycle)	Vous pouvez vérifier le cycle actuel et les options, ainsi que le temps de cycle restant.
	Smart Control	Le statut de la fonction Smart Control est affiché pour votre AIRDRESSER.
Commande	Start (Départ) / Pause / Cancel (Annuler)	Sélectionnez un cycle et les options nécessaires, puis sélectionnez Start (Départ) / Pause / Cancel (Annuler) pour lancer, arrêter temporairement ou annuler un cycle.
Notification	Cycle Completed (Votre programme est terminé)	Vous informe que le cycle actuel est terminé.
Fonctions de votre AIRDRESSER	HomeCare Manager (Gestionnaire HomeCare)	Obtenez des conseils pour garder votre AIRDRESSER en parfait état de fonctionnement. Vérifiez vos tendances d'utilisation des cycles, votre consommation d'énergie et recevez des alertes lorsque l'entretien de l'appareil est échu.

Avant de démarrer

Déclaration de logiciel open source

Le logiciel inclus dans cet appareil contient un logiciel de source libre. Vous pouvez obtenir l'intégralité du code source correspondant pendant une période de trois ans après le dernier envoi de cet appareil en adressant un e-mail à <mailto:oss.request@samsung.com>.

Vous pouvez également obtenir l'intégralité du code source correspondant sur un support physique tel qu'un CD-ROM ; un coût minimal sera alors facturé.

L'URL suivante : http://opensource.samsung.com/opensource/SMART_AT_051/seq/0 conduit à la page de téléchargement du code source mis à votre disposition et aux informations de licence de source libre liées à cet appareil. Cette offre est valable pour quiconque reçoit ces informations.



REMARQUE

Par la présente, Samsung déclare que cet appareil de type matériel radio est conforme à la Directive 2014/53/UE et aux exigences réglementaires pertinentes en vigueur au Royaume-Uni. L'intégralité du texte de la déclaration de conformité de l'UE ainsi que de la déclaration de conformité du Royaume-Uni est disponible à l'adresse Internet suivante : La déclaration de conformité officielle est disponible sur <http://www.samsung.com> ; rendez-vous dans Support (Assistance) > Support Home (Page d'accueil d'assistance), puis saisissez le nom du modèle.

Puissance maximale de l'émetteur Wi-Fi : 20 dBm entre 2,412 GHz et 2,472 GHz

Utilisation de l'appareil et des accessoires

Consignes d'utilisation

Avant l'utilisation

- Cet appareil ne peut pas être utilisé pour laver des articles. Pour des résultats optimaux, lavez et faites sécher tous les articles avant d'utiliser l'appareil.
- Avant d'utiliser l'appareil, nous vous recommandons de laver les articles portant de fortes odeurs ou ceux n'ayant pas été utilisés depuis longtemps.
- Triez les articles selon l'intensité des odeurs.
- Vérifiez les étiquettes de chaque vêtement ou article avant d'utiliser l'appareil.
- Avant de placer des vêtements dans l'appareil, assurez-vous de vider toutes les poches.
- N'utilisez pas l'appareil comme penderie de rangement.
- L'appareil ne peut pas retirer les poils d'animaux.

Pendant l'utilisation

- Assurez-vous que les articles ne touchent pas le sol de l'appareil. Si nécessaire, utilisez l'étagère pour éviter que les articles suspendus ne touchent le sol de l'appareil.
- Vous risquez d'entendre des bruits de sifflement pendant la production de vapeur.
- Si vous devez arrêter un cycle alors qu'il n'est pas encore terminé, assurez-vous de lancer le cycle Delicate Drying (Séchage en cours).
- Le temps de fonctionnement dépend de l'environnement et du type d'articles.
- S'il est utilisé consécutivement, l'appareil peut afficher un temps de fonctionnement différent de la réalité.
- N'ouvrez pas la porte lorsque l'appareil est en marche.

Après l'utilisation

- La quantité de plis enlevés peut varier en fonction du type de tissu.
- Sortez les articles dès que le cycle est terminé. Si vous ne pouvez pas sortir les articles immédiatement, utilisez la fonction Delay End (Retarder la fin) ou Keep Fresh (Garder au frais).
- Lorsque vous sortez des articles, tenez à la fois l'article et le cintre.

Utilisation de l'appareil et des accessoires

Utilisation des accessoires

Cintres à soufflage d'air

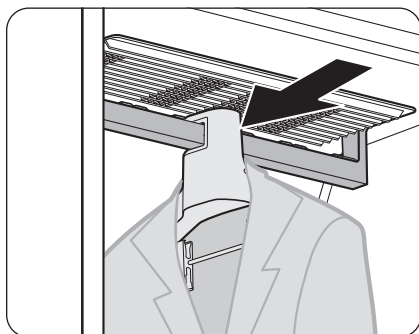

Pendez un article sur le cintre à soufflage d'air, puis insérez solidement ce dernier dans l'orifice d'air.

- Si le cintre à soufflage d'air n'est pas correctement inséré dans l'orifice d'air, des vibrations et du bruit risquent d'être générés.
- Attachez l'ensemble des boutons et fermetures éclair sur les articles avant de pendre ces derniers sur le cintre à soufflage d'air. Si vous n'attachez pas les boutons ou fermetures éclair, l'article risque de tomber pendant le cycle, entraînant alors un fonctionnement incorrect ou une détérioration de l'article.
- Pendez l'article et vérifiez que les pinces à pantalons ne dépassent pas. Cela peut aider à éviter les plis indésirables.
- Assurez-vous que l'article ne se coince pas entre le cintre à soufflage d'air et la tige. Si l'article venait à se coincer entre le cintre à soufflage d'air et la tige, il pourrait s'abîmer.

REMARQUE

- En fonction du type ou de la taille du tissu, des plis indésirables peuvent se former au niveau du col de vos vêtements.
- N'utilisez pas de cintres pour les articles en tricot, en laine et de la lingerie. Cela pourrait entraîner une déformation ou laisser des marques.
- La longueur maximale des articles pouvant être utilisés dans l'appareil est de 110 cm pour les hauts et de 100 cm pour les bas.
 - Pour les articles longs, pendez-les sur les côtés gauche et droit afin d'éviter qu'ils n'obstruent la sortie du jet de vapeur, ce qui pourrait endommager l'article.
 - Pour les articles dépassant la longueur maximale, utilisez la zone pour articles extra-longs sur le côté gauche de l'appareil. La longueur maximale d'un article pouvant être utilisé dans la zone pour articles extra-longs est de 140 cm pour les hauts et de 130 cm pour les bas. (Modèles applicables uniquement)
- Avant de placer les vêtements dans l'appareil, assurez-vous de vider toutes les poches.
 - Le non-respect de cette consigne pourrait entraîner un dysfonctionnement de l'appareil ou endommager les vêtements.
- Assurez-vous que les cintres sont orientés dans la même direction.
- En fonction du type de vêtements, l'utilisation d'accessoires risque de laisser des marques.
- S'il y a de la poussière ou des corps étrangers sur la partie intérieure du cintre, essuyez-le à l'aide d'un chiffon doux, légèrement humidifié avec de l'eau.

Réservoir de remplissage

REMARQUE

- Avant d'utiliser l'appareil, assurez-vous qu'il y a de l'eau dans le réservoir de remplissage.
- L'appareil consomme plus d'eau lors de sa première utilisation.
- Nous vous recommandons d'utiliser de l'eau filtrée.
- Si vous ne prévoyez pas d'utiliser l'appareil pendant une période prolongée, videz le réservoir de remplissage.
- Un réservoir de remplissage plein permet d'effectuer environ 4 cycles.
- Remplissez le réservoir de remplissage uniquement avec de l'eau. Si vous y placez d'autres liquides comme du détergent ou de l'adoucissant, cela risque de provoquer un problème.
- N'utilisez pas l'eau présente dans le réservoir de vidange pour remplir le réservoir de remplissage.

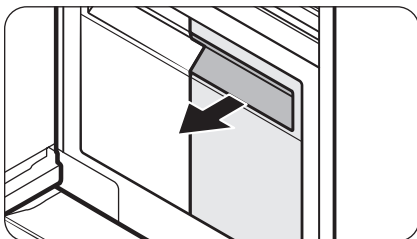

Remplissage du réservoir de remplissage

1. Sortez le réservoir de remplissage en tirant.
2. Ouvrez le panneau arrière et remplissez jusqu'au trait **MAX**.
3. Réinsérez le réservoir de remplissage.

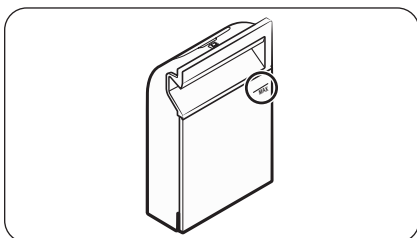

Utilisation de l'appareil et des accessoires

Réservoir de vidange

Avant d'utiliser l'appareil ou si vous ne prévoyez pas de l'utiliser pendant une période prolongée, assurez-vous de vider le réservoir de vidange.

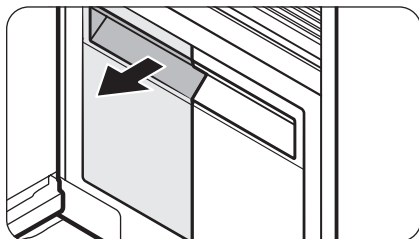

Vidage du réservoir de vidange

1. Sortez le réservoir de vidange en le tirant.
2. Videz le réservoir.
3. Réinsérez le réservoir de vidange.

Filtre Fresh Finish™

Le filtre Fresh Finish™ infuse un parfum agréable dans vos vêtements ou accessoires, pour que vous ayez une sensation de fraîcheur lorsque vous les porterez.

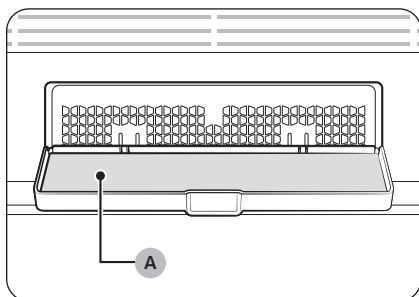

Placez le **filtre Fresh Finish™ (A)** dans le compartiment Fresh Finish™ à votre convenance.

Remplacement du filtre Fresh Finish™

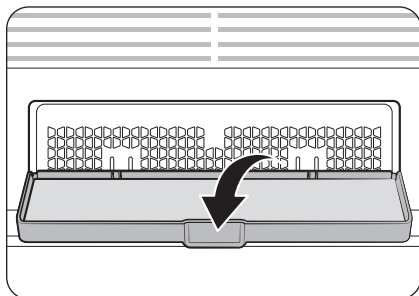

1. Ouvrez le compartiment Fresh Finish™.

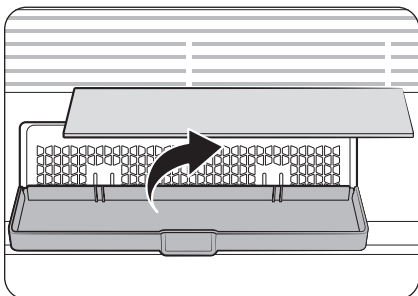

2. Retirez le filtre Fresh Finish™ usagé.

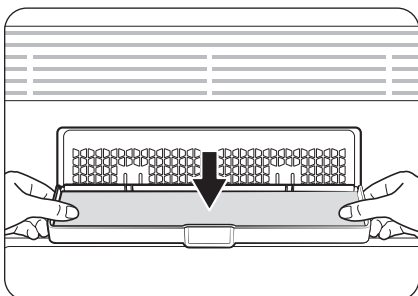

3. Insérez le filtre Fresh Finish™ neuf comme illustré.

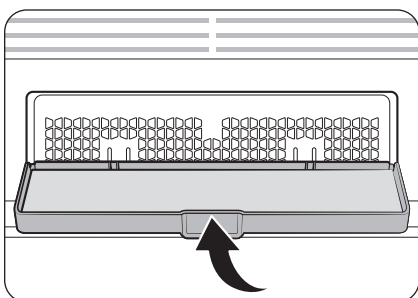

4. Refermez le compartiment Fresh Finish™.

REMARQUE

- Si vous utilisez le filtre Fresh Finish™ ou du parfum, l'odeur peut perdurer dans votre AIRDRESSER.
- Pour connaître les précautions d'utilisation, veuillez vous reporter aux instructions du filtre Fresh Finish™.
- Après avoir utilisé le filtre Fresh Finish™ le nombre de fois recommandé (2 à 3 utilisations), retirez-le et jetez-le immédiatement à la poubelle pour éviter la formation de moisissures qui survient si vous le laissez dans l'appareil pendant une période prolongée.

Nettoyage et entretien

⚠ ATTENTION

- Débranchez l'appareil avant de le nettoyer.
- N'utilisez pas de produits de nettoyage abrasifs ou inflammables.
- Ne vaporisez pas d'eau directement sur l'appareil lorsque vous le nettoyez.

Surface extérieure

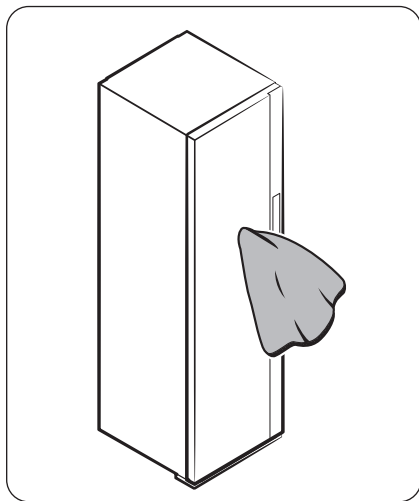

Utilisez un chiffon lisse pour nettoyer la surface extérieure. Pour les taches tenaces, utilisez un chiffon humide et essuyez pour le sécher.

⚠ ATTENTION

- Débranchez toujours le cordon d'alimentation avant de procéder au nettoyage.
- Ne nettoyez pas la partie extérieure avec du détergent ou des liquides volatils.
- Veillez à ce qu'aucun objet pointu ne soit en contact avec la partie extérieure de l'appareil. Faites particulièrement attention lors du nettoyage du panneau tactile, car vous risqueriez d'entraîner son dysfonctionnement.

Réservoirs d'eau

Nettoyez régulièrement les deux réservoirs. Séchez-les complètement avant de les réinsérer.

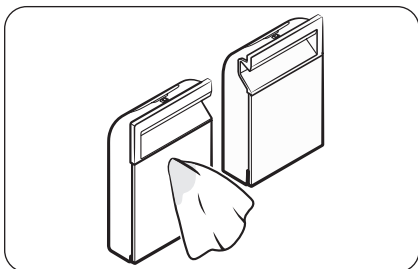

Utilisez un chiffon humide pour nettoyer la surface extérieure.

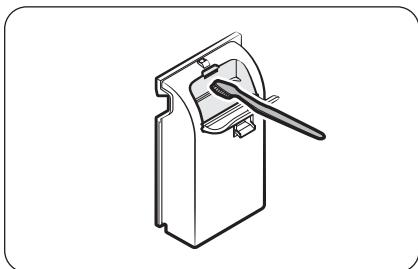

Utilisez une brosse souple pour nettoyer la surface intérieure.

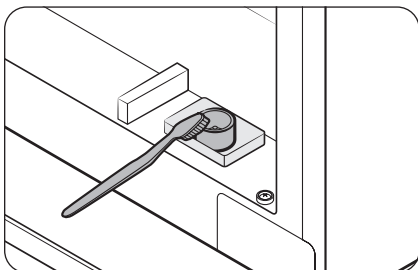

Utilisez une brosse souple pour nettoyer l'entrée et la sortie des réservoirs.

Nettoyage et entretien

Tiroir d'eau

REMARQUE

- Videz régulièrement le tiroir d'eau.
- Pensez à bien réinsérer le tiroir d'eau après avoir vidé l'eau.

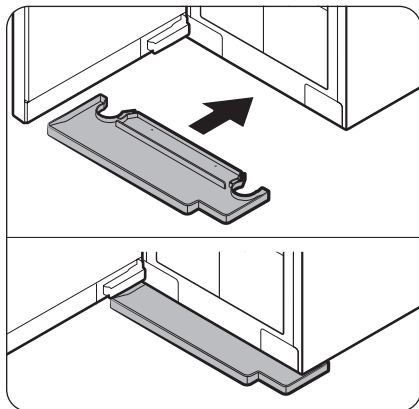

Insérez correctement le tiroir d'eau comme illustré.

- Assurez-vous que le côté portant la marque « TOP » (HAUT) soit face en haut.

Filtre à poussières

- Le filtre à poussières piège la poussière générée à l'intérieur de l'appareil.
- Pour garantir des performances optimales de l'appareil, vous devez veiller à ce que le filtre à poussières reste toujours propre. Pensez à nettoyer le filtre à poussières avant chaque utilisation.

⚠ ATTENTION

- Nettoyez immédiatement le filtre s'il est fortement contaminé par de la poussière ou des corps étrangers (comme de l'huile), car cela pourrait générer des mauvaises odeurs ou dégrader les performances.
- Après le nettoyage du filtre à poussières, assurez-vous qu'il est correctement réinstallé.

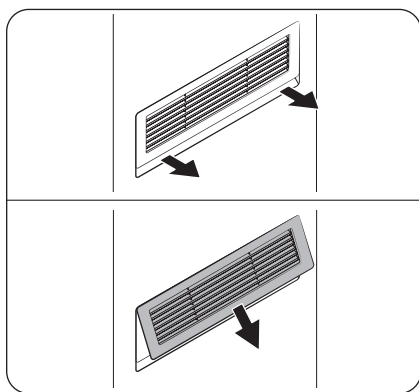

1. Tenez les parties basses du cache du filtre à poussières, puis tirez vers l'avant pour ouvrir le cache.

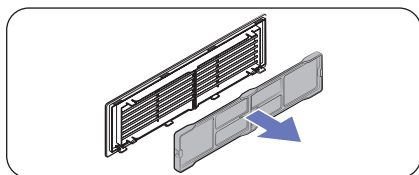

2. Retirez le filtre à poussières de son cache. Ensuite, nettoyez-le à l'aide d'une brosse et d'eau courante.
3. Faites sécher complètement le filtre à l'ombre, puis réinstallez-le sur le cache.

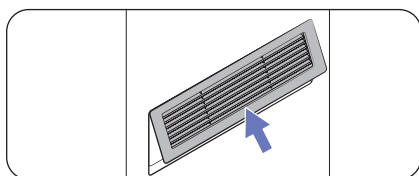

4. Tenez le bas du cache du filtre à poussières et insérez le haut à un angle de 45 degrés.

Nettoyage et entretien

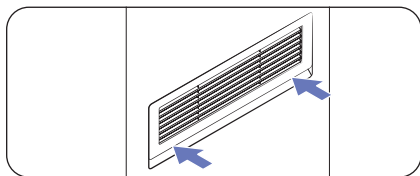

5. Appuyez sur le cache du filtre à poussières pour le fermer.

REMARQUE

La conception et les spécifications des composants sont susceptibles de changer sans préavis dans le cadre de l'amélioration de l'appareil.

Filtre à peluches

- Pour des résultats optimaux, nettoyez le filtre à peluches avant ou après l'utilisation de l'appareil.
- Si un filtre à peluches est endommagé, il doit être remplacé par un filtre à peluches neuf.

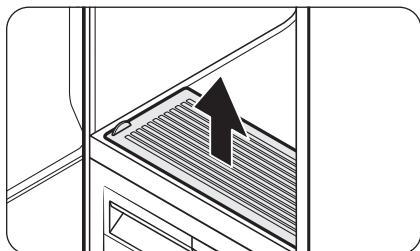

Nettoyage du filtre à peluches

1. Ouvrez le cache du filtre.

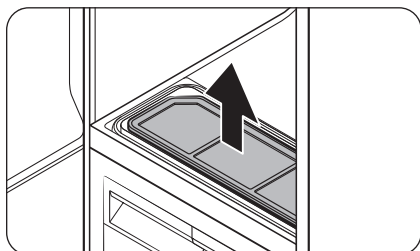

2. Retirez le filtre à peluches.

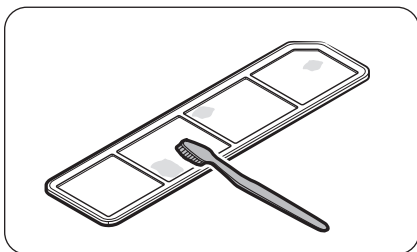

3. Nettoyez le filtre à peluches à l'aide d'une brosse et d'eau courante. Laissez sécher soigneusement le filtre à peluches à l'ombre.
4. Réinsérez le filtre à peluches, puis fermez le cache.

Lampe (source lumineuse)

Cet appareil contient une source lumineuse dont la classe d'efficacité énergétique est <G>.

La (ou les) lampe(s) et/ou les dispositifs de commande ne sont pas remplaçables par l'utilisateur. Pour remplacer la (ou les) lampe(s) et/ou un dispositif de commande sur l'appareil, communiquez avec un centre de dépannage Samsung local. Pour obtenir des instructions détaillées sur le remplacement de la (ou des) lampe(s) ou des dispositifs de commande sur votre appareil, consultez le site Web de Samsung (<http://www.samsung.com>), allez dans **Support (Assistance) > Support home (Page d'accueil Assistance)**, puis saisissez le nom du modèle.





Pour obtenir des instructions détaillées concernant le démontage de la (ou des) lampe(s) et/ou des dispositifs de commande, suivez simplement les instructions de remplacement, accessibles comme indiqué ci-dessus.

Détartrage



L'utilisation de la fonction de vapeur provoque l'accumulation et le dépôt de calcaire dans l'ensemble du système interne de circulation d'eau en raison de la teneur en calcaire de l'eau. Pour éviter cela, effectuez régulièrement un détartrage afin d'accroître les performances et d'allonger la durée de vie de l'appareil. Si vous n'effectuez pas de détartrage immédiatement après l'affichage du message de notification (☞ E5), l'utilisation de certaines fonctions peut être limitée ce qui peut provoquer une dégradation des performances et même un raccourcissement de la durée de vie de l'appareil.

1. Lorsque le message de notification (☞ E5) clignote à l'écran pendant 3 secondes, retirez tous les articles de l'appareil, puis maintenez le doigt appuyé sur **Sanitize (Stériliser)** et **Download (Télécharger)** pendant 3 secondes.
 - Si la température interne du kit à vapeur est trop élevée, vous ne pourrez pas démarrer le détartrage tout de suite. Si tel est le cas, vous verrez le message « Һ ㄱㄷ » s'afficher à l'écran lorsque vous laisserez le doigt appuyé sur les boutons.
2. Videz le réservoir de remplissage et le réservoir de vidange.
3. Diluez un agent détartrant dans de l'eau en respectant les recommandations du fabricant de l'agent détartrant.
4. Remplissez le réservoir de remplissage avec l'agent détartrant dilué jusqu'au trait **MAX**.
 - La capacité maximale du réservoir de remplissage est de 1,4 litre.
5. Appuyez sur ▶|| pour démarrer le détartrage.
 - Si l'icône ㄱ apparaît à l'écran pendant le détartrage, videz le réservoir de vidange.

Nettoyage et entretien

6. Lorsque les icônes  et  apparaissent à l'écran, videz le réservoir de remplissage et le réservoir de vidange, puis rincez-les abondamment.
7. Remplissez le réservoir de remplissage avec de l'eau propre jusqu'au trait **MAX**, puis réinsérez le réservoir de remplissage et le réservoir de vidange.
8. Appuyez sur .
 - Si l'icône  apparaît à l'écran pendant le détartrage, videz le réservoir de vidange.
9. Une fois le détartrage terminé, videz le réservoir de vidange et remplissez d'eau le réservoir de remplissage.
 - Vous pouvez à nouveau utiliser votre AIRRESSER une fois que vous avez effectué toutes ces étapes.

REMARQUE









- Il se peut que vous constatiez des vibrations et du bruit pendant le processus de détartrage. Ceci est tout à fait normal et ne constitue pas un dysfonctionnement de l'appareil.
- Il se peut que l'icône  s'affiche lorsque vous utilisez l'appareil pour la première fois après le détartrage. Ceci est tout à fait normal. Rajoutez de l'eau dans le réservoir de remplissage et appuyez sur  pour reprendre le cycle.
- Il est possible que des bulles se forment si l'agent détartrant n'a pas été soigneusement rincé. Veillez à rincer abondamment le réservoir de remplissage et le réservoir de vidange après le détartrage.
- Utilisez un agent détartrant dédié aux machines à café.
- N'utilisez pas d'agent détartrant destiné à d'autres machines comme des lave-linge.
- N'utilisez pas de lessive ou d'adoucissant pour le détartrage.

Déplacement de l'appareil à un autre endroit

- Sous l'appareil, il y a deux roues qui permettent de faciliter son déplacement.
- Pour éviter que l'appareil ne bascule lors de son déplacement, nous vous recommandons d'exercer une pression sur le milieu de l'appareil. Ne le poussez pas en haut ou en bas.
- Videz le réservoir de remplissage et le réservoir de vidange avant de déplacer l'appareil à un autre endroit. Si vous ne videz pas les réservoirs, de l'eau peut se déverser lors du déplacement de l'appareil.

Dépannage

Messages de notification

Icônes / Codes	Signification	Action
	Empty the Drain Tank (Videz le réservoir de vidange)	<ul style="list-style-type: none">• Vérifiez si le réservoir de vidange est plein.<ul style="list-style-type: none">- Videz le réservoir de vidange, réinsérez-le, puis appuyez sur  pour lancer le cycle.• Vérifiez que le réservoir de vidange est correctement inséré.<ul style="list-style-type: none">- Insérez correctement le réservoir de vidange, puis appuyez sur  pour lancer le cycle.
	Add water to Refill Tank (Ajoutez de l'eau dans le réservoir de remplissage)	<ul style="list-style-type: none">• Vérifiez que le réservoir de remplissage contient suffisamment d'eau.<ul style="list-style-type: none">- Ajoutez de l'eau jusqu'au trait MAX, réinsérez le réservoir de remplissage, puis appuyez sur  pour lancer le cycle.• Vérifiez que le réservoir de remplissage est correctement inséré.<ul style="list-style-type: none">- Insérez correctement le réservoir de remplissage, puis appuyez sur  pour lancer le cycle.
dC	Close door & start again (Fermez la porte et redémarrez)	<ul style="list-style-type: none">• Vérifiez si la porte n'est pas ouverte.<ul style="list-style-type: none">- Vérifiez que la porte est bien fermée, puis appuyez sur  pour lancer le cycle.
dES	Descaling required (Détartrage requis)	<ul style="list-style-type: none">• Effectuez un détartrage immédiatement, conformément à la section Détartrage.
CL	Open the door & check inside (Ouvrez la porte et vérifiez l'intérieur)	<ul style="list-style-type: none">• Vérifiez si vous avez ouvert la porte alors que la fonction Child Lock (Sécu. enfant) était activée.<ul style="list-style-type: none">- Assurez-vous qu'aucun enfant ou animal ne se trouve à l'intérieur de l'appareil, puis fermez la porte. Ensuite, désactivez la fonction Child Lock (Sécu. enfant) et appuyez sur  pour démarrer le cycle.- Le panneau de commande est verrouillé lorsque la fonction Child Lock (Sécu. enfant) est activée.- Maintenez le doigt appuyé sur Download (Télécharger) pendant 3 secondes pour activer ou désactiver la fonction Child Lock (Sécu. enfant).
AP	Connect to Wi-Fi network or check your router (Connectez-vous au réseau Wi-Fi ou vérifiez votre connexion)	<ul style="list-style-type: none">• Vérifiez si le routeur n'est pas éteint. Allumez le routeur, puis connectez-vous à Internet.

Dépannage

Icônes / Codes	Signification	Action
DC6	Open door & start again (Ouvrez la porte et redémarrez)	<ul style="list-style-type: none"> • Vérifiez si vous avez démarré le cycle Room Care (Entret pièce) alors que la porte est fermée. <ul style="list-style-type: none"> - La porte doit être ouverte pendant l'exécution du cycle Room Care (Entret pièce). - Ouvrez la porte à plus de 45 degrés, puis appuyez sur▷ pour démarrer le cycle.

REMARQUE

Si un problème persiste, communiquez avec un centre de dépannage Samsung local.

Contrôle

Problème	Action
L'appareil ne s'allume pas.	<ul style="list-style-type: none"> • Appuyez sur  pour allumer l'appareil. • Assurez-vous que le cordon d'alimentation est correctement branché. • Assurez-vous que le disjoncteur est actif. • Assurez-vous que le cordon d'alimentation est branché à une prise d'alimentation avec une tension nominale adaptée à cet appareil.
L'appareil ne fonctionne pas.	<ul style="list-style-type: none"> • Vérifiez que la porte est bien fermée, puis appuyez sur▷ . • Si vous entendez de l'eau circuler ou des sons de bouillonnement, l'appareil est en train de se préparer pour la production de vapeur. Ceci est tout à fait normal. • Assurez-vous que la fonction Child Lock (Sécu. enfant) est désactivée. • L'appareil peut ne pas fonctionner si vous avez utilisé un liquide autre que de l'eau. Veuillez communiquer avec un centre de dépannage Samsung.
L'appareil émet des sons.	<ul style="list-style-type: none"> • L'appareil peut émettre des sons lorsque le compresseur est en marche. Ceci est tout à fait normal. • L'appareil peut émettre des sons lorsqu'il fait circuler l'air. Ceci est tout à fait normal. • L'appareil peut émettre des sons avant et pendant la production de vapeur. Ceci est tout à fait normal. • L'appareil peut émettre des sons lorsqu'il pompe et vidange l'eau. Ceci est tout à fait normal. • Lors de l'ouverture de la porte, des sons peuvent être émis par le réservoir de remplissage lorsque l'eau circule à travers le conduit. Ceci est tout à fait normal. • Si les bruits s'amplifient, communiquez avec un centre de dépannage Samsung.

Problème	Action
Le panneau de commande ne fonctionne pas.	<ul style="list-style-type: none"> Après avoir branché l'appareil, attendez un moment puis réessayez. Le panneau de commande réagira sous 10 secondes après le branchement du cordon d'alimentation. Nettoyez le panneau de commande puis réessayez. Si le problème persiste, communiquez avec un centre de dépannage Samsung.
L'appareil vibre.	<ul style="list-style-type: none"> Assurez-vous que l'appareil est installé sur une surface plane et solide. Assurez-vous que l'appareil est de niveau.
Le réservoir de remplissage est vide après une seule utilisation.	<ul style="list-style-type: none"> L'appareil consomme plus d'eau lors de sa première utilisation. Ceci est tout à fait normal.
De la vapeur ou de l'air sort par la porte.	<ul style="list-style-type: none"> Assurez-vous qu'aucun vêtement n'est pris dans la porte. Assurez-vous que la porte est correctement fermée.
Le temps de fonctionnement continue d'augmenter.	<ul style="list-style-type: none"> Il peut falloir plus de temps pour sécher des articles mouillés. Le temps de fonctionnement peut augmenter en fonction de la quantité et du niveau d'humidité des articles.
Les articles sont encore mouillés après un cycle.	<ul style="list-style-type: none"> Assurez-vous que le filtre à peluches est propre et correctement inséré. Assurez-vous que le joint de la porte n'est pas endommagé ou qu'aucun article n'est pris dans la porte. Si le joint de la porte est endommagé, débranchez le cordon d'alimentation et communiquez avec un centre de dépannage Samsung.
Les articles n'ont pas été désodorisés.	<ul style="list-style-type: none"> Lavez les articles portant de fortes odeurs ou ceux n'ayant pas été utilisés depuis longtemps. Lavez les articles contaminés par de l'huile. Il se peut que les articles volumineux (par exemple vestes remplies de duvet) ne soient pas bien désodorisés. Placez les articles volumineux seuls dans l'appareil et lancez un cycle supplémentaire si nécessaire. Ne placez pas des articles portant de fortes odeurs avec les autres articles. Triez les articles selon l'intensité des odeurs. Assurez-vous que le filtre à peluches et les deux réservoirs sont propres.
Les plis n'ont pas été enlevés.	<ul style="list-style-type: none"> Repassez les articles n'ayant pas été utilisés depuis longtemps.
De la fumée sort de l'appareil lors de l'ouverture de la porte.	<ul style="list-style-type: none"> Certains cycles peuvent produire de la vapeur pouvant ressembler à de la fumée. Ceci est tout à fait normal.

Caractéristiques techniques

Fiche des caractéristiques techniques

L'astérisque « * » désigne une variante du modèle et peut aller de (0 à 9) et de (A à Z).

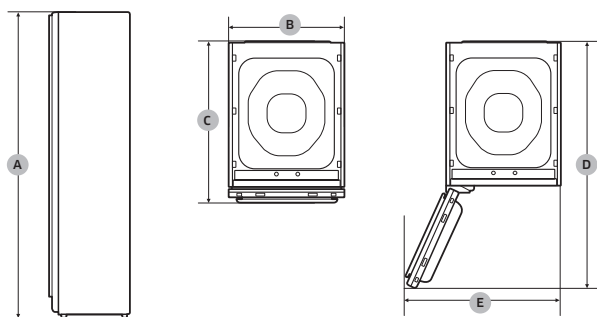

Type		Système d'entretien de vêtements (AIRDRESSER)
		DF18CG3100**
Dimensions (mm)	A. Hauteur	1960
	B. Largeur	445
	C. Profondeur	595
	D. Profondeur avec porte ouverte	978
	E. Largeur avec porte ouverte	607
Tension nominale		120 V / 60 Hz / 11 A
Fusible (fusible fixé sur la carte imprimée équipée principale)	À tube	250 V / 15 A
	À fort pouvoir de coupure	
Poids (kg)		74

Garantie (CANADA)

AIRDRESSER SAMSUNG

GARANTIE LIMITÉE POUR L'ACHETEUR INITIAL

Cet appareil de la marque SAMSUNG, fourni et distribué par SAMSUNG ELECTRONICS CANADA, INC. (SAMSUNG) et livré neuf dans l'emballage d'origine à l'acheteur initial, s'accompagne d'une garantie de SAMSUNG contre tout vice de fabrication au niveau des pièces et de la main d'œuvre pendant une période limitée de :

- Un (1) an (pièces et main d'œuvre)

La présente garantie limitée commence à la date d'achat initiale et est valable uniquement sur les appareils achetés et utilisés au Canada.

Pour se prévaloir du service de garantie, l'acheteur doit communiquer avec SAMSUNG afin de déterminer le problème et d'établir les procédures relatives au diagnostic.

Pour bénéficier du service de garantie, l'intervention ne peut être effectuée que par un centre de dépannage agréé SAMSUNG.

La facture datée et originale doit être présentée sur demande comme preuve d'achat à SAMSUNG ou au centre de dépannage agréé SAMSUNG.

SAMSUNG assurera le service de réparation à domicile pendant la période de garantie, et ce gratuitement, sous réserve de disponibilité au sein du Canada.

Le service de réparation à domicile n'est pas disponible dans toutes les régions.

Pour bénéficier du service de réparation à domicile, vous devez veiller à ce que l'appareil soit dépourvu d'obstacles et facilement accessible par le technicien de dépannage.

Si le service n'est pas disponible, SAMSUNG peut organiser le transport de l'appareil vers et depuis un centre de dépannage agréé.

SAMSUNG réparera, remplacera ou remboursera cet appareil à sa discrétion et gratuitement comme stipulé dans la présente, et ce avec des pièces ou appareils neufs ou reconditionnés s'il a été déterminé que la pièce ou l'appareil était défectueux durant la période de garantie limitée spécifiée ci-dessus.

Toute pièce ou tout produit remplacé(e) devient la propriété de SAMSUNG et doit lui être restitué.

Les pièces et appareils de rechange sont garantis pendant la partie restante de la garantie initiale, ou pendant quatre-vingt-dix (90) jours, selon la période qui est la plus longue.

Garantie (CANADA)

La présente garantie limitée couvre les défauts de fabrication au niveau des pièces et de la main-d'œuvre survenant dans le cadre d'un usage normal et non commercial de cet appareil et ne s'applique pas aux situations suivantes : dommages survenant pendant le transport, la livraison, et l'installation ; applications et utilisations de l'appareil qui serait contraire au but auquel il était destiné ; appareils ou numéros de série modifiés ; dommages de nature esthétique ou survenus sur la finition extérieure ; dommages causés par un accidents, un abus, une négligence, un incendie, une inondation, la foudre ou d'autres catastrophes naturelles ; dommages causés par l'utilisation d'appareils, équipements, systèmes, utilitaires, services, pièces, fournitures, accessoires, applications, installations, réparations, câblage externe ou connecteurs non fournis ou non autorisés par SAMSUNG qui endommagent cet appareil ou entraînent des dysfonctionnements ; dommages causés par une tension de ligne électrique incorrecte, des fluctuations et surtensions ; dommages causés par des ajustements effectués par le client ou par le non-respect des instructions d'utilisation et d'entretien de l'appareil et les instructions environnementales qui sont mentionnées et prescrites dans le manuel d'instructions ; retrait et réinstallation de l'appareil ; problèmes dus à une prolifération d'insectes nuisibles.

La présente garantie limitée ne couvre ni les problèmes résultant d'un courant, d'une tension ou d'une alimentation électrique incorrect(e), d'ampoules d'éclairage, de fusibles domestiques et de câblages domestiques inappropriés, ni le coût lié à un appel de dépannage passé pour obtenir des instructions ou pour corriger des erreurs d'installation. SAMSUNG ne garantit pas un fonctionnement continu ou sans erreur de cet appareil.

SAUF INDICATION CONTRAIRE STIPULÉE DANS LA PRÉSENTE, IL N'EXISTE AUCUNE GARANTIE POUR CET APPAREIL, QU'ELLE SOIT EXPRESSE OU IMPLICITE, ET SAMSUNG REJETTE TOUTE GARANTIE NOTAMMENT, MAIS SANS POUR AUTANT S'Y LIMITER, LES GARANTIES IMPLICITES DE QUALITÉ MARCHANDE, DE NON-CONTREFAÇON OU D'ADÉQUATION À UN USAGE PARTICULIER.

SAMSUNG NE SERA TENUE D'HONORER AUCUNE ASSURANCE OU GARANTIE DONNÉE PAR TOUTE PERSONNE, FIRME OU SOCIÉTÉ QUANT À CET APPAREIL.

SAMSUNG NE SAURA ÊTRE TENUE RESPONSABLE DES PERTES DE RECETTES OU BÉNÉFICES, DE L'INCAPACITÉ À RÉALISER DES ÉCONOMIES OU D'AUTRES BÉNÉFICES, OU DE TOUT AUTRE DOMMAGE ACCESSOIRE, INDIRECT OU SPÉCIAL CAUSÉ PAR L'UTILISATION, LA MAUVAISE UTILISATION OU L'INCAPACITÉ À UTILISER CET APPAREIL, QUEL QUE SOIT LE MOTIF LÉGAL INVOQUÉ POUR LA RÉCLAMATION, ET CE MÊME SI SAMSUNG A ÉTÉ INFORMÉE DE LA POSSIBILITÉ D'UN TEL DOMMAGE.

LE RECOUVREMENT, DE QUELQUE NATURE QUE CE SOIT, DÛ PAR SAMSUNG NE DEVRA PAS NON PLUS ÊTRE SUPÉRIEUR AU PRIX D'ACHAT DE L'APPAREIL VENDU PAR SAMSUNG ET ÉTANT À L'ORIGINE DES DOMMAGES SUPPOSÉS.

SANS LIMITATION À CE QUI PRÉCÈDE, L'ACHETEUR ASSUME TOUS LES RISQUES ET LA RESPONSABILITÉ LIÉS AUX PERTES, DOMMAGES OU BLESSURES QUI POURRAIENT ÊTRE INFLIGÉS À L'ACHETEUR ET À SES BIENS, AINSI QU'À D'AUTRES PERSONNES ET À LEURS BIENS, DÉCOULANT DE L'UTILISATION, LA MAUVAISE UTILISATION OU L'INCAPACITÉ À UTILISER CET APPAREIL.

LA PRÉSENTE GARANTIE LIMITÉE NE POURRA S'ÉTENDRE À NULLE PERSONNE AUTRE L'ACHETEUR INITIAL DE CET APPAREIL. ELLE N'EST PAS CESSIBLE ET ELLE STIPULE VOTRE RECOURS EXCLUSIF.

Certaines régions n'autorisent pas de limitations quant à la durée d'une garantie implicite ou à l'exclusion/limitation des dommages accessoires ou indirects ; il se peut donc que les limitations ou exclusions énoncées ci-dessus ne s'appliquent pas à votre cas.

La présente garantie vous confère des droits spécifiques ; il est donc possible que vous bénéficiiez d'autres droits qui varieront d'une région à une autre.

Pour bénéficier du service de garantie, communiquez avec SAMSUNG à l'adresse suivante :

Samsung Electronics Canada Inc.

2050 Derry Road West,

Mississauga, Ontario L5N 0B9 Canada

1-800-SAMSUNG (726-7864)

www.samsung.com/ca/support (English)

www.samsung.com/ca_fr/support (French)

Les interventions par un technicien de dépannage visant à expliquer les fonctions, l'entretien ou l'installation de l'appareil ne sont pas couvertes par la garantie.

Veillez communiquer avec le centre d'appels de Samsung au numéro indiqué ci-dessus pour obtenir de l'aide sur l'un de ces problèmes.

SAMSUNG

DES QUESTIONS OU DES COMMENTAIRES ?

PAYS	APPELEZ LE	OU RENDEZ-VOUS SUR LE SITE
U.S.A	1-800-SAMSUNG (726-7864)	www.samsung.com/us/support
CANADA	1-800-Samsung (726-7864)	www.samsung.com/ca/support (English) www.samsung.com/ca_fr/support (French)