



# Réfrigérateur à portes françaises 18 pi.cu



**MFF179WBM-LH | MFF179WBM-RH  
MFF179SSBM-LH | MFF179SSBM-RH**

## **Félicitations pour l'achat de votre nouveau réfrigérateur Marathon!**

Pour activer votre garantie, veuillez enregistrer votre appareil sur [www.stirlingmarathon.com](http://www.stirlingmarathon.com) ou en remplissant et envoyant la carte d'enregistrement de garantie. Nous sommes confiants que vous aurez des années de plaisir sans tracas. Nous vous recommandons de bien vouloir conserver ce guide d'utilisation et d'entretien pour référence et pour votre sécurité.

Avant de débiter l'installation, SVP lire ce guide d'utilisation et installation en portant une attention particulière à la section sécurité et avertissement.

***Pour assistance immédiate: 1-844-309-9777  
[www.stirlingmarathon.com](http://www.stirlingmarathon.com)***

## Description du modèle

1. Panneau de contrôle et éclairage DEL
2. Support à vin
3. Clayettes en verre trempé ajustables
4. Balconnets de porte
5. Congélateur à tiroir
6. Congélateur et connexion de la machine à glace (vendue séparément)



Note: L'illustration ci-contre est à titre de référence seulement. Votre appareil peut-être légèrement différent.

# Installation

## Installation de votre réfrigérateur

- Cet appareil est conçu pour être autonome seulement et ne doit pas être encastré ou intégré.
- **Cet appareil n'est pas conçu pour être utilisé dans un garage ou toute autre installation extérieure.**
- Une température ambiante inférieure à 50 °F (10 °C) ou supérieure à 85 °F (29,4 °C) nuira au rendement de cet appareil.
- Éviter de placer le réfrigérateur dans les zones humides.
- Placer le réfrigérateur à l'écart de la lumière directe du soleil et des sources de chaleur (cuisinière, radiateur, etc.).
- La lumière directe du soleil peut affecter le revêtement acrylique et les sources de chaleur peuvent augmenter la consommation électrique.
- Choisir un emplacement suffisamment spacieux pour que les portes du réfrigérateur s'ouvrent facilement;
- Laisser de l'espace suffisant pour installer le réfrigérateur sur une surface plane.
- Laisser l'espace libre à droite, à gauche, en arrière et en haut lors de l'installation, ce qui aidera à réduire la consommation d'énergie et à réduire vos factures d'énergie.

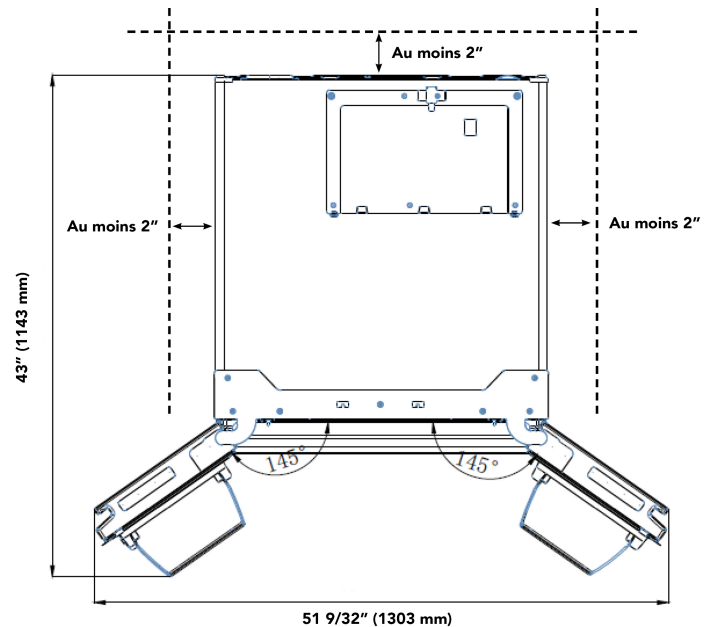
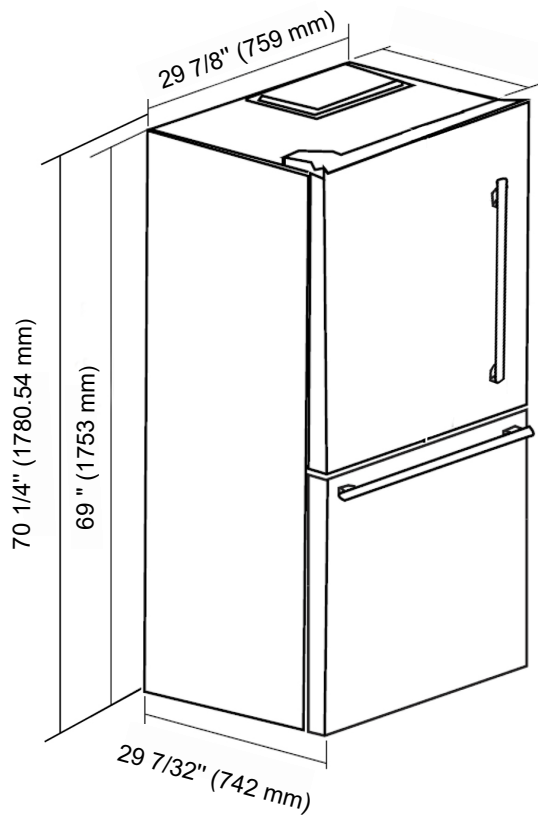

\* Les schémas ci-contre constituent une ligne directrice pour l'installation. Les dimensions réelles de l'unité peuvent varier légèrement.

## Nivellement de l'appareil

Veillez ajuster les deux pattes de nivellement situé à l'avant de l'appareil.

Si l'appareil n'est pas correctement mis à niveau, l'alignement des portes et des joints d'étanchéité magnétiques ne sera pas adéquat.

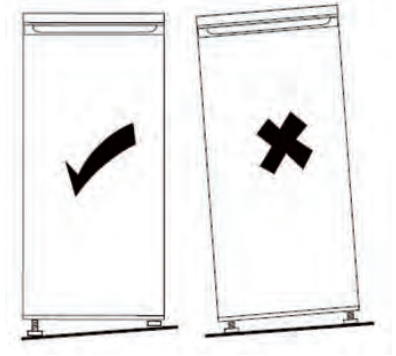

Assurez-vous de régler deux pieds en plastique avant jusqu'à ce que la hauteur soit appropriée; ajustez simplement deux pieds en plastique avec une clé ou directement à la main.

Les pieds en plastique et les rouleaux arrière doivent toucher le sol pour empêcher le réfrigérateur de bouger, de vibrer ou de faire du bruit.

Lorsque vous déplacez le réfrigérateur, ajustez les pieds en plastique dans le sens antihoraire pour les garder hors du sol, puis poussez doucement le réfrigérateur pour le déplacer.

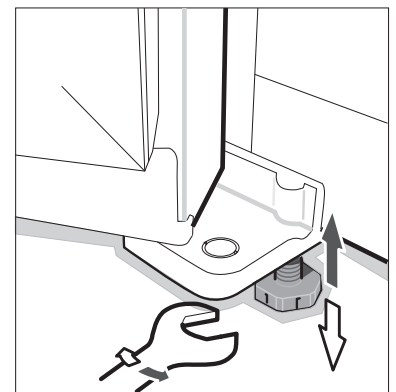

## Utilisation des contrôles

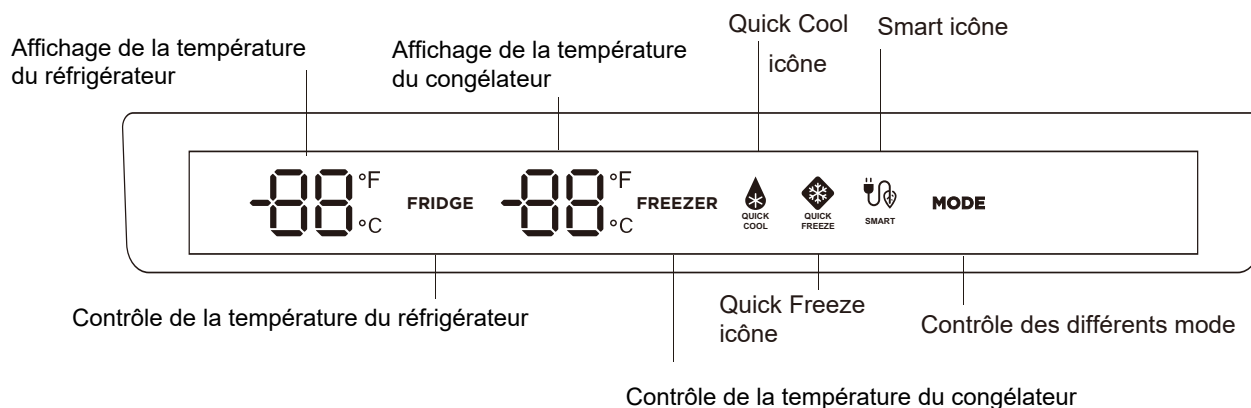

### Réglage du contrôle de la température

Votre appareil dispose d'un seul contrôle de température. Le contrôle de température se trouve à l'extérieur sur la tranche de la porte droite du réfrigérateur.

La température par défaut est affichée en degrés Fahrenheit lorsque l'appareil est mis sous tension pour la première fois. Appuyez sur le bouton "MODE" et maintenez-le enfoncé pendant 5 secondes pour passer de °C à °F.

#### Plage de température en mode degrés Celsius

1. Section réfrigération: 0~6°C (Programmation par défaut 3°C)
2. Section congélation: -23~-15°C (Programmation par défaut -19°C)

#### Plage de température en mode degrés Fahrenheit

1. Section réfrigération: 32~43°F (Programmation par défaut 38°F)
2. Section congélation: -10~5°F (Programmation par défaut -2°F)

- La première fois que vous mettez l'appareil en fonction, la température affichée par défaut est 41°F (5°C) dans le compartiment du réfrigérateur et de 0°F (-18°C) dans le compartiment congélateur.
- Lors de la première utilisation, réglez la température dans le réfrigérateur compartiment à 37°F (3°C) et laissez fonctionner pendant au moins 4 heures avant de placer les aliments à l'intérieur. Cela va permettre à l'appareil d'être suffisamment froid et stable avant que les aliments soient placés à l'intérieur. Puis, ajustez la température par la suite selon les besoins.
- Pour régler la température dans chaque zone, appuyez sur le bouton de la zone appropriée, et la zone sélectionnée clignotera. La température change en fonction des températures prédéfinies comme indiqué ci-dessous. Vous entendrez un indicateur sonore à chaque pression de boutons du panneau de commande.

## Utilisation des contrôles

### Fonctions préprogrammés

#### MODE CONGÉLATION RAPIDE



Ce mode permet d'abaisser la température et congeler rapidement les aliments qui auraient été tempérés . L'appareil restera en mode CONGÉLATION RAPIDE pendant 24 heures ou jusqu'à ce que la température atteigne -10 °F ou -23 °C, puis reviendra à son réglage d'origine, ou jusqu'à ce que la fonction soit désactivée. REFROIDISSEMENT RAPIDE et CONGÉLATION RAPIDE peuvent être exécutés simultanément.

Pour activer le mode CONGÉLATION RAPIDE, appuyez sur le bouton jusqu'à ce que l'icône CONGÉLATION RAPIDE s'allume. L'icône reste allumée tout au long de son activation. Pour désactiver le mode CONGÉLATION RAPIDE, appuyez sur le bouton jusqu'à ce que l'icône CONGÉLATION RAPIDE soit éteinte.

#### MODE REFROIDISSEMENT RAPIDE



Ce mode permet d'abaisser rapidement la température à 32 °F ou 0 °C lorsque'une grande quantité d'aliments chauds ou tempérés ont été ajoutés dans le réfrigérateur. L'appareil restera en mode REFROIDISSEMENT RAPIDE pendant 2 heures et 30 minutes ou jusqu'à ce que la température atteigne 32 °F ou 0 °C avant de revenir à son réglage d'origine ou jusqu'à ce que la fonction soit désactivée. REFROIDISSEMENT RAPIDE et CONGÉLATION RAPIDE peuvent être exécutés simultanément.

Pour activer le mode REFROIDISSEMENT RAPIDE, appuyez sur le bouton jusqu'à ce que l'icône REFROIDISSEMENT RAPIDE s'allume. L'icône reste allumée tout au long de son activation. Pour désactiver le mode REFROIDISSEMENT RAPIDE, appuyez sur le bouton jusqu'à ce que l'icône REFROIDISSEMENT RAPIDE soit éteinte.

#### MODE "SMART"



Utilisez ce mode lorsque vous êtes absent pour une longue période de temps ou lorsque vous retirerez la grande majeure partie du contenu du réfrigérateur tout en laissant le contenu dans le congélateur.

Le MODE SMART permet de régler automatiquement la section du réfrigérateur à 41 °F (5°C) alors que la section du congélateur sera réglée à 0°F ou à -18 °C. L'appareil demeure en MODE SMART jusqu'à ce que la fonction soit désactivée.

Pour activer le MODE SMART, appuyez sur le bouton de fonction jusqu'à ce que l'icône MODE SMART soit allumée. L'icône reste allumée tout au long de son activation. Pour désactiver le MODE SMART, appuyez sur le bouton de fonction jusqu'à ce que l'icône MODE SMART soit éteinte.

## Usage quotidien

### Conseils pour le stockage des aliments surgelés

Pour obtenir les meilleures performances de cet appareil, vous devez :

- S'assurer que les aliments surgelés commercialement ont été entreposés adéquatement par le détaillant;
- S'assurer que les aliments congelés sont transférés du magasin d'aliments au congélateur le plus rapidement possible;
- N'ouvrez pas la porte fréquemment ou ne la laissez pas ouverte plus longtemps qu'il n'est absolument nécessaire;
- Une fois décongelés, les aliments se détériorent rapidement et ne peuvent pas être réutilisés;
- Ne pas dépasser la période d'entreposage indiquée par la fabrication des aliments.

### Conseils pour le stockage des aliments frais

Pour obtenir les meilleures performances de cet appareil, vous devez :

- Ne conservez pas les aliments chauds ou les liquides fûnants au réfrigérateur;
- Les aliments cuits, les plats froids, etc. doivent être couverts et peuvent être placés sur n'importe quelle étagère;
- Fruits et légumes : ceux-ci doivent être soigneusement nettoyés et placés dans le ou les tiroirs spéciaux fournis;
- Beurre et fromage : Ils doivent être placés dans des contenants hermétiques ou enveloppés dans du papier d'aluminium ou des sacs de polyéthylène pour exclure le plus d'air possible
- Bouteille de lait : elle doit être munie d'un bouchon et entreposée dans les balcons de la porte;
- Les bananes, les pommes de terre, les oignons et l'ail, s'ils ne sont pas emballés, ne doivent pas être conservés au réfrigérateur.

## Nettoyage

Pour des raisons d'hygiène, l'intérieur de l'appareil, y compris les accessoires doivent être nettoyé régulièrement.

 **Attention!** L'appareil ne doit pas être raccordé à une source électrique pendant le nettoyage. Danger de choc électrique! Avant de débiter le nettoyage, débrancher l'appareil de sa prise électrique murale. Ne nettoyez jamais l'appareil avec un appareil à vapeur. L'humidité pourrait s'accumuler dans les composants électriques, risque de choc électrique! Les vapeurs chaudes peuvent endommager les pièces en plastique. L'appareil doit être sec avant d'être remis en service.

**Important!** Les huiles étherées et les solvants organiques peuvent attaquer les parties en plastique: ex., le jus de citron ou des solvants à base d'agrumes, l'acide butyrique et tout nettoyant qui contient de l'acide acétique.

- Lors de l'installation de votre nouvel appareil, il est recommandé de le nettoyer à fond.
- Lavez l'intérieur avec un chiffon chaud humide imbibé d'eau tiède et de solution de bicarbonate de soude. La solution doit être d'environ 2 cuillères à soupe de bicarbonate de soude à un quart d'eau.
- Veillez à garder le joint de porte (joint d'étanchéité) propre pour que l'unité fonctionne efficacement.
- L'extérieur du réfrigérateur doit être nettoyé avec un détergent doux et de l'eau tiède.
- Séchez l'intérieur et l'extérieur avec un chiffon doux.
- Pour que l'intérieur soit hygiénique sans odeur ni souillure, un nettoyage régulier doit être effectué au moins une fois par mois.
- Ne pas laisser ces substances entrer en contact avec les pièces de l'appareil;
- Ne pas utiliser de nettoyants abrasifs;

## Usage quotidien

### Machine à glaçons en option (vendue séparément)

Il est possible d'installer une machine à glaçons dans la section congélation de votre réfrigérateur Marathon (machine à glaçons vendue séparément). Pour connaître les modèles proposés, veuillez communiquer avec [customerservice@stirlingmarathon.com](mailto:customerservice@stirlingmarathon.com)



### Clayettes ajustables

Les parois intérieures du réfrigérateur sont munies de glissière qui permet de positionner à votre convenance les clayettes.

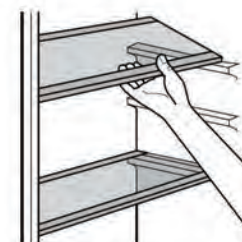

### Balconnets de porte ajustables

Afin de permettre une flexibilité de rangement d'articles de différents formats, les balconnets de porte peuvent être placés à différentes hauteurs. Veuillez soulever le balconnet vers le haut (tel que l'indique les flèches cicontre) afin de le dégager, puis repositionner-le à la hauteur désirée.



## Avertissements importants

- △ Assurez-vous que les dégagements sont respectés et sans obstructions tout autour de l'appareil afin de favoriser une bonne aération.
- △ Ne pas utiliser de dispositifs mécaniques ou autres moyens pour accélérer le processus de dégivrage
- △ Ne pas changer ou endommager le circuit de réfrigérant.
- △ N'entreposez pas de substance explosive telle que les bombes aérosol dans cet appareil.
- △ Il est dangereux de modifier les spécifications ou de modifier ce produit de quelque façon que ce soit.
- △ Tout dommage au cordon peut provoquer un court-circuit et/ou un choc électrique.
- △ Cet appareil est destiné à être utilisé dans les ménages résidentiels, bureau ou des applications commerciales légères telles que les hôtels et les dortoirs de collège.
- △ Tous les composants électriques (fiche, cordon d'alimentation, compresseur, etc.) doivent être remplacés par un service certifié ou personnel qualifié.
- △ Le réfrigérant contenu dans le compresseur de l'appareil est du butane (R600a), qui est respectueux de l'environnement, mais inflammable.
- △ Assurez-vous que le cordon d'alimentation n'est pas écrasé ou endommagé à l'arrière de l'appareil. Un cordon d'alimentation endommagé peut surchauffer et provoquer un incendie.
- △ Le cordon d'alimentation ne doit pas être allongé.
- △ Assurez-vous que vous pouvez accéder facilement à la prise électrique de l'appareil.
- △ Ne tirez pas sur le câble d'alimentation électrique pour le sortir de la prise de courant.
- △ Si la prise de courant est endommagée, ne pas insérer dans la prise d'alimentation. Il y a un risque de choc électrique ou d'incendie.
- △ Cet appareil est lourd. Des précautions doivent être prises lors de son déplacement.
- △ Ne pas retirer ou toucher les articles du compartiment du congélateur si vos mains sont humides ou mouillées, car cela pourrait causer des abrasions cutanées ou des brûlures par le gel ou le congélateur.
- △ Évitez l'exposition prolongée de l'appareil à la lumière directe du soleil.

 Placez le réfrigérateur loin de la lumière directe du soleil et des sources de chaleur (cuisinière, radiateur, etc.). La lumière directe du soleil peut affecter le revêtement acrylique et les sources de chaleur peuvent augmenter la consommation électrique. Une température ambiante inférieure à 50 °F (10 °C) ou supérieure à 85 °F (29,4 °C) nuira au rendement de cet appareil. **Cet appareil n'est pas conçu pour être utilisé dans un garage ou toute autre installation extérieure.**

## Guide de dépannage

Vous pouvez résoudre facilement par vous-même de nombreux problèmes communs. Vous économiserez ainsi le coût relié à un appel de service. Essayez les suggestions ci-dessous pour vérifier si vous pouvez résoudre le problème avant d'appeler le technicien de service de votre secteur.

<b>Problèmes</b>	<b>Causes possibles</b>
<b>Réfrigérateur ne fonctionne pas.</b>	<ul style="list-style-type: none"> <li>•Le réfrigérateur est débranché.</li> <li>•Le disjoncteur s'est déclenché/fusible grillé.</li> </ul>
<b>Compresseur s'allume et s'éteint.</b>	<ul style="list-style-type: none"> <li>•La température ambiante est plus élevée que la normal.</li> <li>•Une grande quantité de nourriture a été ajoutée au réfrigérateur.</li> <li>•La porte est laissée ouverte ou est fréquemment ouverte.</li> <li>•Le contrôle de la température n'est pas réglé correctement</li> <li>•La porte n'est pas complètement fermée.</li> <li>•Le joint de porte ne se scelle pas correctement.</li> <li>•Il n'y pas assez de dégagement et d'aération autour du réfrigérateur</li> <li>•Le réfrigérateur a récemment été débranché pour une période de temps.</li> </ul>
<b>La section du réfrigérateur est trop chaude.</b>	<ul style="list-style-type: none"> <li>•Contrôle de la température incorrecte.</li> <li>•La porte est laissé ouverte ou est fréquemment ouverte.</li> <li>•Le joint de la porte ne se referme pas correctement.</li> <li>•Une grande quantité de nourriture chaude à été entreposée récemment.</li> </ul> <p>Attendez que le réfrigérateur puisse atteindre la température sélectionnée.</p> <ul style="list-style-type: none"> <li>•Le réfrigérateur a récemment été débranché pour une période de temps.</li> </ul>
<b>Vibration et cliquetis (une légère vibration est normal)</b>	<ul style="list-style-type: none"> <li>•Ajustement nécessaire des pieds réglables.</li> <li>•Le réfrigérateur est placé sur une surface non plane.</li> <li>•Le réfrigérateur touche le mur. Remettez à niveau et l'éloigner du mur.</li> </ul>
<b>La température externe à la surface du réfrigérateur est élevée.</b>	<ul style="list-style-type: none"> <li>•Les parois extérieures du réfrigérateur peuvent atteindre 30°C de plus que la température ambiante.</li> <li>•Cela est normal lorsque le compresseur fonctionne pour transférer la chaleur de l'intérieur vers l'extérieur du réfrigérateur.</li> </ul>
<b>Humidité élevée à l'intérieur du réfrigérateur.</b>	<ul style="list-style-type: none"> <li>•La porte est laissée ouverte ou est fréquemment ouverte.</li> <li>•Le joint de porte ne se scelle pas correctement.</li> </ul>
<b>Humidité fréquente sur la surface extérieur du réfrigérateur.</b>	<ul style="list-style-type: none"> <li>•C'est normal par temps chaud et humide. L'air transporte l'humidité dans le réfrigérateur lorsque les portes sont ouvertes.</li> </ul>
<b>Gargouillis (comme de l'eau qui boue)</b>	<ul style="list-style-type: none"> <li>•Ceci est le son normal du réfrigérant (utilisé pour refroidir le réfrigérateur circulant dans le système.</li> </ul>
<b>Bruits de craquement lorsque le compresseur se met en marche.</b>	<ul style="list-style-type: none"> <li>•Ceci est normal. Les parties métalliques se dilatent et se contractent, comme des tuyaux d'eau chaude. Le son disparaîtra au fur et à mesure que le réfrigérateur continue de fonctionner.</li> </ul>
<b>La porte ne se ferme pas correctement.</b>	<ul style="list-style-type: none"> <li>•Le réfrigérateur n'est pas sur une surface plane.</li> <li>•Le joint est sale.</li> <li>•Le panier de stockage n'est pas à la bonne place.</li> </ul>

Pour toute question ou préoccupation, veuillez nous contacter à [customerservice@stirlingmarathon.com](mailto:customerservice@stirlingmarathon.com) ou en ligne sur [www.stirlingmarathon.com](http://www.stirlingmarathon.com)



## 2 ans de garantie limitée

Lorsqu'il est utilisé et entretenu conformément aux instructions d'utilisation et d'entretien, Marathon une marque déposée de Stirling Marathon Limited, accepte de réparer ou de remplacer ce produit pendant une période de 2 ans à compter de la date d'achat originale et/ou accepte de payer pour les pièces et la main d'œuvre nécessaires pour corriger les vices de matériaux ou de fabrication. Toute demande de service doit être approuvée et offert par un partenaire de service autorisé de Stirling Marathon. VOTRE RECOURS EXCLUSIF SOUS CETTE GARANTIE LIMITÉE EST LA RÉPARATION DU PRODUIT OU SON REMPLACEMENT À LA SEULE DISCRÉTION DE STIRLING MARATHON LIMITÉE, PRÉVUE AUX PRÉSENTES. Cette garantie limitée est valable uniquement au Canada et aux États-Unis Continentaux avec preuve d'achat original et enregistrement de la garantie confirmée.

CONDITIONS DE GARANTIE PAR PRODUIT	Capacité	Type de service
Refrigérateur & congélateur	Moins que 6 pi.cu	En atelier
Refrigérateur & congélateur	Plus que 6 pi.cu	À domicile
Cuisinière électrique et au gaz	Tous les formats	À domicile

## Comment faire appel à notre service

**Retour/Échange :** L'acheteur original doit livrer ou expédier le produit défectueux à un service de Marathon Stirling autorisé et présenter une copie de la facture originale de vente ou la confirmation d'enregistrement de la garantie.

**À domicile:** Contactez le centre de service autorisé et fournissez une copie de la facture originale de vente ou la carte d'enregistrement de la garantie. Si vous êtes dans une région éloignée ou le centre de service autorisé est à plus de 100 km (60 miles), vous serez tenu de remettre l'appareil au centre de service le plus proche à vos frais.

Stirling Marathon ne peut être tenu responsable pour toute détérioration ou dommage à la nourriture ou autres contenus de cet appareil, que ce soit en raison d'un défaut de l'appareil ou de son utilisation correcte ou incorrecte.

## Éléments exclus de la garantie

- Les dommages dus à des dommages d'expédition ou à une mauvaise installation.
- Les dommages dus à une mauvaise utilisation ou de l'abus.
- Les pertes de contenu en raison de d'un dysfonctionnement de l'appareil.
- Un usage commercial ou locatif limité à 90 jours pièces & main d'œuvre.
- Les pièces en plastique, telles que les bacs de portes, panneaux, étagères de porte, porte, ampoules, etc.
- Perforations du système d'évaporation dues à un mauvais dégivrage de l'appareil.
- Service ou réparations par des techniciens non autorisés.
- Les appels de service qui ne concernent pas les défauts de matériaux et de fabrication tels que des instructions sur l'utilisation correcte du produit, l'inversion de la porte ou une mauvaise installation.
- Le remplacement ou la remise à zéro des fusibles ou des disjoncteurs.
- Les frais de livraison encourus à la suite d'un appareil qui ne fonctionne plus.
- Les frais de déplacement et de transport pour le service du produit si votre appareil est situé dans une région éloignée où le service par un technicien de service autorisé n'est pas disponible.
- La livraison et la réinstallation de votre appareil si il est installé dans un endroit inaccessible ou n'est pas installé conformément aux instructions d'installation.
- La responsabilité sous cette garantie est limitée à la réparation, le remplacement ou le remboursement. Si un appareil de remplacement n'est pas disponible ou si l'appareil ne peut pas être réparé, la responsabilité est limitée au prix d'achat réel payé par le consommateur.
- Cette garantie est applicable uniquement à l'acheteur original et ne couvre pas le(s) propriétaire(s) ultérieur(s) et est non-transférable.
- Aucune garantie ou assurance y figurant ou autrement stipulée n'est applicable lorsque le dommage ou la réparation est causée par un des éléments suivants: Accident, modification, abus ou mauvaise utilisation de l'appareil tel que la circulation d'air insuffisante dans la chambre ou dans des conditions de fonctionnement anormales (température extrêmement élevée ou pièce à basse température) Utilisation à des fins commerciales ou industrielles (c'est à dire, si l'appareil n'est pas installé dans une résidence d'habitation domestique) Incendie, dégâts des eaux, vol, guerre, émeute, hostilité, les catastrophes naturelles telles que les ouragans, les inondations, etc.
- Les appels de service demandant la formation éducative des clients.
- Installation incorrecte (ex. appareil non encastrable qui aurait été encastré ou l'utilisation d'un appareil à l'extérieur s'il n'est pas approuvé pour l'extérieur).

Pour toute question ou préoccupation, veuillez nous contacter à [customerservice@stirlingmarathon.com](mailto:customerservice@stirlingmarathon.com) ou en ligne sur [www.stirlingmarathon.com](http://www.stirlingmarathon.com)

V.01/2024